

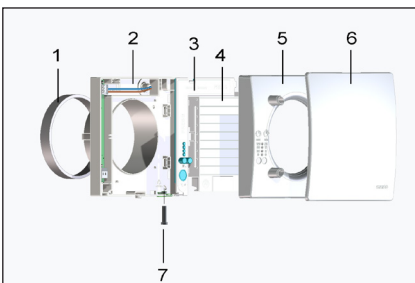

DE

Montage-/Betriebsanleitung Innenverschlussklappe, elektrisch AE 10/1, AE 15/1

Anleitung komplett lesen. Sicherheitshinweise beachten. Anleitung zur Aufbewahrung an den Betreiber übergeben.



- 1 Dichtband (Schaumstoffband)
- 2 Gehäuse inkl. Elektronikplatine
- 3 Elektronikabdeckung
- 4 Innenverschlussklappe
- 5 Gehäuseabdeckung
- 6 Designabdeckung
- 7 Einstellschraube Lamellen-Öffnungswinkel

1 Lieferumfang

Elektrische Innenverschlussklappe AE, Dichtband (Schaumstoffband), 1x Einstellschraube und diese Montage-/ Betriebsanleitung.

2 Bestimmungsgemäße Verwendung

Der elektrische Innenverschluss wird primär als Zuluftelement bzw. Zuluftnachströmung für die automatische Kellerentfeuchtung (AKE) eingesetzt. Auch ist der Einsatz als passives Zu- und Abluftelement zur Querlüftung möglich. In Innenräumen kann die Verschlussklappe auch zur Aufputzinstallation eingesetzt werden. Sie ist ausschließlich für den häuslichen Gebrauch und ähnliche Zwecke vorgesehen z.B. Wohn- bzw. Kellerräume oder kleine Wohneinheiten bis ca. 60 m². Eine andere oder darüber hinausgehende Benutzung gilt als nicht bestimmungsgemäß. **Zulässig ist der Betrieb nur in geschlossenen Räumen.** Maico haftet nicht für Schäden durch bestimmungswidrigen Gebrauch.

3 SICHERHEITSHINWEISE



Gerätemontage nur durch **Fachinstallateure** der Lüftungstechnik. Elektrischer Anschluss, Inbetriebnahme, Wartung und Reparatur nur durch **Elektrofachkräfte** entsprechend den elektrotechnischen Regeln (DIN EN 50110-1, DIN EN 60204-1 etc.).

Voraussetzung: Fachliche Ausbildung und Kenntniss der Fachnormen, EU-Richtlinien und EU-Verordnungen. Geltendene Unfallverhütungsvorschriften beachten. Maßnahmen des Arbeitsschutzes und der Arbeitssicherheit beachten: intakte Schutzkleidung etc.

3.1 Nicht zulässiger Betrieb

Das Gerät darf in folgenden Situationen auf keinen Fall eingesetzt werden.

- **Gerätebeschädigung bei Einsatz in Außenbereichen.** Innenverschlussklappe nur in Innenbereichen einsetzen.
- **Entzündungs-/Brandgefahr durch brennbare Materialien, Flüssigkeiten oder Gase in der Nähe der Innenverschlussklappe.** Keine brennbaren Materialien, Flüssigkeiten oder Gase in der Nähe des Gerätes deponieren, die sich bei Hitze oder durch Funkenbildung entzünden und in Brand geraten können.
- **Explosionsgefahr bei Betrieb in explosionsfähiger Atmosphäre bei Entzündung (z.B. Funkenbildung).** Innenverschlussklappe auf keinen Fall in explosionsfähiger Atmosphäre einsetzen.
- **Gesundheitsgefahr durch Chemikalien oder aggressive Gase/Dämpfe.** Chemikalien oder aggressive Gase/Dämpfe können die Gesundheit gefährden, insbesondere, wenn diese mit dem Gerät in die Räume verteilt werden. Gerät auf keinen Fall zur Förderung von Chemikalien oder aggressiven Gasen/Dämpfen einsetzen.
- **Gerätebeschädigung durch An- oder Umbauten.** Veränderungen und Umbauten am Gerät sind nicht zulässig und entbinden den Hersteller von jeglicher Gewährleistung und Haftung.

3.2 Transport

- Geltende Sicherheits- und Unfallverhütungsvorschriften einhalten.

3.3 Allgemeine Sicherheitshinweise

- **Gefahren für Nicht-Fachkräfte, Kinder und Personen mit eingeschränkten physischen, sensorischen oder psychischen Fähigkeiten oder mangelndem Wissen.** Gerät nur von Personen installieren, in Betrieb nehmen, reinigen und warten lassen, welche die Gefahren dieser Arbeiten sicher erkennen und vermeiden können. Kinder dürfen nicht mit dem Gerät spielen.
- **Gesundheitsgefahr durch Ablagerungen am Gerät (Schimmel, Keime, Staub etc.).** Gerät in regelmäßigen Abständen reinigen, insbesondere nach längerer Stillstandsphase.
- **Verletzungs- und Gesundheitsgefahr bei Veränderungen oder Umbauten oder bei Einsatz von nicht zugelassenen Komponenten.** Ein Betrieb ist nur mit Original-Komponenten zulässig. Veränderungen und Umbauten sind unzulässig und entbinden den Hersteller von jeglicher Gewährleistung und Haftung, z. B. wenn das Gerät an unzulässiger Stelle durchbohrt wird.
- **Verletzungsgefahr bei Arbeiten in der Höhe.** Benutzen Sie geeignete Aufstiegshilfen (Leitern). Die Standsicherheit ist zu gewährleisten, die Leiter ist ggf. durch eine 2. Person zu sichern. Sorgen Sie dafür, dass Sie sicher stehen und sich niemand unterhalb des Gerätes aufhält.
- **Gefahr durch Stromschlag bei Betrieb mit nicht komplett montiertem oder beschädigtem Gerät.** Vor dem Arbeiten am Gerät alle Versorgungsstromkreise abschalten (Netz-sicherung ausschalten), gegen Wiedereinschalten sichern und ein Warnschild sichtbar anbringen. Gerät nur komplett montiert betreiben. Ein beschädigtes Gerät nicht in Betrieb nehmen. Bis zur völligen Instandsetzung eine weitere Benutzung verhindern.
- **Gefahr durch elektrischen Schlag, Brand oder Kurzschluss bei Nichtbeachtung der geltenden Vorschriften für Elektroinstallationen.**
 - Vor Elektroinstallationen alle Versorgungsstromkreise abschalten, Netz-sicherung ausschalten und gegen Wiedereinschalten sichern. Ein Warnschild sichtbar anbringen.
 - Sicherheitsregeln beachten. Arbeiten an unter Spannung stehenden Teilen sind verboten.
 - Bei der Elektroinstallation die geltenden Vorschriften beachten, z. B. DIN EN 50110-1, in Deutschland insbesondere VDE 0100 mit den entsprechenden Teilen.
 - Eine Vorrichtung zur Trennung vom Netz mit mindestens 3 mm Kontaktöffnung je Pol

ist vorgeschrieben.

- Gerät nur an einer fest verlegten elektrischen Installation und mit Leitungen Typ NYM-O / NYM-J (0,75 mm² bis 1,5 mm²) anschließen.
- Geräte nur mit auf Typenschild angegebener Spannung und Frequenz betreiben.
- Elektrischen Anschluss gemäß Schaltbild in Kapitel 18 vornehmen.
- Die auf dem Typenschild angegebene Schutzart ist nur gewährleistet bei bestimmungsgemäßem Einbau und bei ordnungsgemäßer Einführung der Anschlussleitung in das Gerät.
- Gerät kann auch im Stillstand unter Spannung stehen.
- Nach Abschluss durchgeführter Wartungs- und Reparaturarbeiten eine Funktionsprüfung durchführen.
- **Vorsicht beim Umgang mit Verpackungsmaterialien.** Geltende Sicherheits- und Unfallverhütungsvorschriften einhalten. Verpackungsmaterial außer Reichweite von Kindern aufbewahren (Erstickungsgefahr beim Verschlussklappen).

4 Produktinformationen

Innenverschlussklappe zur Be- und Entlüftung von Räumen mit der eingestellten Grundlüftung. Die Ansteuerung der Innenverschlussklappe erfolgt mit einem Ausschalter, Zeitschalter oder Nachlaufrelais. Der Luftstrom wird durch den einstellbaren Schließwinkel reguliert.

5 Umgebungsbedingungen und Grenzen für den Betrieb

- Fördermitteltemperatur von -10 °C bis +40 °C.
- Gerät nur trocken lagern (-20 bis +50 °C).

6 Technische Daten

Für technische Daten → Typenschild.

Für Kennlinien → Internet:

www.maico-ventilatoren.com.

• Nennweite	AE 10/1	DN 100
	AE 15/1	DN 150
• Einbauart		Aufputz
• Schutzart		IP X4
• Bemessungsspannung		230 V AC
• Netzfrequenz		50 Hz
• Gewicht	AE 10/1	0,3 kg
	AE 15/1	0,7 kg
• Maße, mit Stutzen		(B x H x T)
	AE 10/1	159x159x35 mm
	AE 15/1	228x228x35 mm

7 Montagehinweise

- Verpackung und Gerät auf Transportschäden prüfen. Ein beschädigtes Gerät nicht in Betrieb nehmen.
- Nennweite Lüftungsleitung DN 100, DN 150.
- **Verletzungsgefahr bei Arbeiten in der Höhe.** Benutzen Sie geeignete Aufstiegshilfen (Leitern). Die Standsicherheit ist zu gewährleisten, die Leiter ist ggf. durch eine 2. Person zu sichern. Sorgen Sie dafür, dass Sie sicher stehen und sich niemand unterhalb des Gerätes aufhält.
- Bei Deckeneinbau die Lüftungsleitungen fachgerecht thermisch isolieren.
- **ACHTUNG: Bei der Deckenmontage Kurzschlussgefahr/Gerätebeschädigung bei Kondenswasserbildung im Gehäuse.** Lüftungsleitungen fachgerecht thermisch isolieren. Kondenswasserableitung oder Kondensatsammler in der Steigleitung einplanen.
- Befestigungsmaterial ist bauseitig bereitzustellen.
- Gerät nur auf trockenem, ebenen Untergrund montieren. Einbaulage beliebig.
- Gerät nur komplett montiert betreiben.
- **Stromschlaggefahr.** Vor Zugang zu den Anschlussklemmen alle Versorgungsstromkreise abschalten, Netz-sicherung ausschalten, gegen Wiedereinschalten sichern und Warnschild anbringen.
- Gerät nur an einer fest verlegten elektrischen Installation mit Leitungen vom Typ NYM-O oder NYM-J, 3 x 1,5 mm², anschließen.
- Eine Vorrichtung zur Trennung vom Netz mit mindestens 3 mm Kontaktöffnung je Pol ist vorgeschrieben.
- Gerät nur mit auf dem Typenschild angegebener Spannung und Frequenz betreiben.
- Bei der Elektroinstallation die geltenden Vorschriften beachten, in Deutschland insbesondere VDE 0100 mit den entsprechenden Teilen.
- Schutzart gewährleisten bei bestimmungsgemäßem Einbau und ordnungsgemäßer Einführung der Leitungen in das Gehäuse.



7.1 Montagevorbereitung

1. Versorgungsstromkreise abschalten, Warnschild gegen Wiedereinschalten sichtbar anbringen, Spannungsfreiheit prüfen.
2. Vorgeschriebene Mindestabstände zur Wand und Decke gemäß folgender Abbildung einhalten.

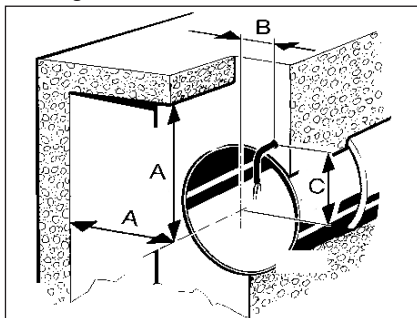

Type AE 10/1

A 250 mm, B 22 mm, C 61 mm

Type AE 15/1

A 400 mm, B 22 mm, C 86 mm

i Geeignetes Befestigungsmaterial ist bauseitig bereitzustellen.

3. Im Bereich des Gehäuses für einen ebenen Untergrund sorgen.
4. Wanddurchbruch anbringen. Zum Beispiel ein Kernloch bohren.

Empfehlung: Wandhülse WH 100 bzw. WH 150 verwenden. Mindestdurchmesser Kernlochbohrung 115 mm bzw. 170 mm.

- i** Bei rechteckigen Wanddurchbrüchen für AE 10/1 die Montageplatte ZM 11 verwenden.
5. Netzleitung bis an den Montageort verlegen, für Abstandsmaße → vorige Abbildung. Länge der Netzleitung im Gehäuse ca. 110 mm einplanen.

8 Montage

8.1 Montage AE 10/1



1. AE 10/1 auspacken.
2. Abdeckungseinheit (Designabdeckung [6] mit Gehäuseabdeckung [5]) abnehmen. Zum Lösen Schnapper (unterer Pfeil) mit Schraubendreher entriegeln.

3. Gehäuse [2] in Wanddurchbruch/Wandhülse stecken (TOP = oben).

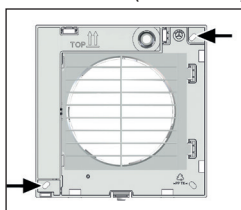

4. Gehäuse waagrecht ausrichten, beide Dübellöcher (Pfeile) markieren.
5. Gehäuse entfernen, passende Dübellöcher bohren und Dübel einstecken.
6. Beigefügtes Dichtband ringsum auf den Gehäusestutzen kleben, damit AE 10/1 keine Fehlluft anzieht.
7. Leitungstülle vorsichtig aus dem Gehäuse drücken und herausnehmen.

• **ACHTUNG: Kurzschlussgefahr und Gerätebeschädigung. Eindringendes Wasser bei falscher Einführung der Netzleitung in das Gerätegehäuse oder bei nicht fachgerecht eingebauter Leitungstülle.**

- Kappe der Leitungstülle so abschneiden, dass die Leitungstülle die Netzleitung dicht umschließt. Dabei die Kappe min. 5 mm abschneiden (Netzleitung lässt sich besser biegen und Elektronikabdeckung korrekt aufsetzen).
- Leitungstülle fachgerecht anbringen, ggf. bauseitig abdichten.

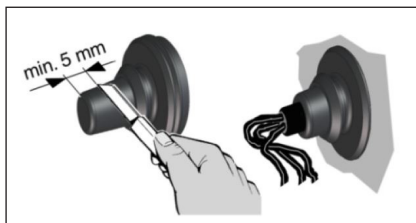

8. Leitungstülle in das Gehäuse einsetzen.
 9. Netzleitung so in den Anschlussraum führen, dass die Leitungstülle den Leitungsmantel komplett umschließt und nicht zu weit in den Anschlussraum hineinragt.
 10. Elektrischer Anschluss → Kapitel 9.
 11. Abdeckungseinheit (Designabdeckung [6] mit Gehäuseabdeckung [5]) anbringen und im Schnapper (unterer Pfeil) einrasten.
 12. Schließwinkel einstellen → Kapitel 11.
- i** Die Verwendung eines Distanzrahmens ECA-DR macht die Kabelverlegung bei Aufputzanwendung mit AE 10/1-Geräten

möglich.

Bei Einbau mit Distanzrahmen ECA-DR beachten Sie die zugehörige Montageanleitung unter www.maico-ventilatoren.com.

8.2 Montage AE 15/1



1. AE 15/1 auspacken.
2. Abdeckungseinheit (Designabdeckung [6] mit Gehäuseabdeckung [5]) abnehmen. Zum Lösen Schnapper (unterer Pfeil) mit Schraubendreher entriegeln.
3. Gehäuse [2] in Wanddurchbruch/Wandhülse stecken (TOP = oben).

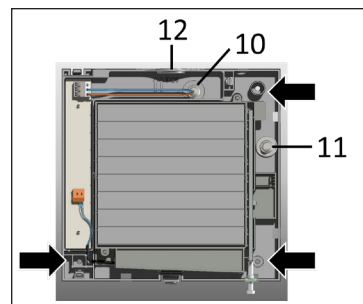

4. Gehäuse waagrecht ausrichten, drei Dübellöcher (Pfeile) markieren.
5. Gehäuse entfernen, passende Dübellöcher bohren und Dübel einstecken.
6. Beigefügtes Dichtband ringsum auf den Gehäusestutzen kleben, damit AE 15/1 keine Fehlluft anzieht.
7. Leitungstülle vorsichtig aus dem Gehäuse drücken und herausnehmen. Alternativ bei elektrischem Aufputzanschluss Leitungstülle [10] im Gehäuse belassen und Leitungstülle [11] aus dem Gehäuse nehmen.

• **ACHTUNG: Kurzschlussgefahr und Gerätebeschädigung. Eindringendes Wasser bei falscher Einführung der Netzleitung in das Gerätegehäuse oder bei nicht fachgerecht eingebauter Leitungstülle.**

- Kappe der Leitungstülle so abschneiden, dass die Leitungstülle die Netzleitung dicht umschließt. Dabei die Kappe min. 5 mm abschneiden (Netzleitung lässt sich besser biegen und Elektronikabdeckung korrekt aufsetzen).
- Leitungstülle fachgerecht anbringen, ggf. bauseitig abdichten.

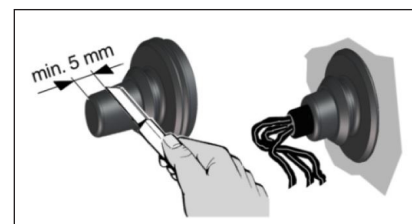

8. Leitungstülle in das Gehäuse einsetzen.
9. Netzleitung so in den Anschlussraum führen, dass die Leitungstülle den Leitungsmantel komplett umschließt und nicht zu weit in den Anschlussraum hineinragt.
10. Für einen elektrischen Aufputz-Anschluss das Gehäusesegment [12] ausbohren und bei der Kabeleinführung die Leitungstülle [11] nutzen. Aufputz-Bohrung [12] ggf. bauseitig abdichten.
11. Elektrischer Anschluss → Kapitel 9.
12. Abdeckungseinheit (Designabdeckung [6] mit Gehäuseabdeckung [5]) anbringen und im Schnapper (unterer Pfeil) einrasten.
13. Schließwinkel einstellen → Kapitel 11.

9 Elektrischer Anschluss

• **Stromschlaggefahr.** Vor Arbeiten am elektrischen Anschluss das Gerät allpolig vom Netz trennen (Netzsicherung ausschalten), gegen Wiedereinschalten sichern und ein Warnschild sichtbar anbringen.

• **ACHTUNG: Gerätebeschädigung bei Kurzschluss. Schutzleiter und nicht benötigte Adern isolieren. Elektrische Bauteile nicht berühren.**

1. Netzsicherung ausschalten, gegen Wiedereinschalten sichern und ein Warnschild sichtbar anbringen.
2. Elektronikabdeckung [3] ggf. abnehmen.
3. Im Gerät nur Einzeladern verlegen. Im Anschlussraum den Mantel der Netzleitung entfernen. Einzelne Adern auf 9-10 mm abisolieren.
4. Gehäuse in Wanddurchbruch/Wandhülse einsetzen und mit zwei Schrauben (AE 10/1), mit drei Schrauben (AE 15/1) befestigen. Gehäuse weder verspannt noch gequetscht einsetzen. Ausreichend dimensioniertes Befestigungsmaterial verwenden.



5. Netzleitung an Federklemme elektrisch anschließen → Schaltbilder in Kapitel 18.
6. Elektronikabdeckung [3] anbringen.

10 Inbetriebnahme

1. Netzsicherung einschalten, Warnschild entfernen.
2. Übereinstimmung mit den technischen Daten kontrollieren → Typenschild.
3. Funktionstest durchführen.

11 Verschlussklappe/Schließwinkel einstellen

Mit der beigelegten Einstellschraube [7] legen Sie den Schließwinkel der Lamellen fest.

Grundlüftung im Schaltzustand „Aus“ bei leicht offenen Lamellen.

Befestigen Sie die Schraube im Gewinde am unteren Gehäuserand. Stellen Sie den minimalen Lamellen-Schließwinkel mit der Einstellschraube [7] ein. Dies ermöglicht eine gewisse Grundlüftung trotz des "Aus"-Zustandes des elektrischen Innenverschlusses.

12 Reinigung

Prüfen und Reinigen Sie das Gehäuse regelmäßig mit einem trockenen Tuch. Bei Bedarf Designabdeckung [6] abnehmen und Lamellen mit einem nassen Tuch reinigen.

ACHTUNG: Lamellenbruch bei falschem Reinigen. Vorsicht beim Reinigen. Lamellen nicht zu stark öffnen, schließen oder verbiegen.

- Abdeckungen nur mit Wasser reinigen.
- Keine aggressiven Reinigungsmittel verwenden.
- Abdeckungen nicht in der Spülmaschine reinigen.

13 Wartung

Die Innenverschlussklappe ist wartungsfrei.

14 Störungsbehebung

Fehlersuche und Reparaturen nur durch Elektrofachkräfte zulässig. Beachten Sie die Sicherheitshinweise.

Lamellen öffnen oder schließen nicht.

Ursache: Lamellen stark verschmutzt oder



blockiert.

Maßnahme: Lamellen mit einem trockenen Tuch reinigen. Prüfen, ob sich Gegenstände zwischen den Lamellen befinden. Diese ggf. beseitigen.

Hinweis: Sollten keine mechanischen Ursachen feststellbar sein, auf elektrische Ursachen prüfen!

15 Ersatzteile

Bezug und Einbau der Ersatzteile nur durch den Fachinstallateur.

- Elektronikabdeckung**
ABDE ECA 100 ipro 1 E059.2010.0000
ABDE ECA 150 ipro 1 E059.1510.0001
- Klappenrahmen mit Bi-Metall / VM**
KR ECA 100 ipro E059.2007.9101
KR ECA 150 ipro E059.1503.9100
- Abdeckung komplett mit Dämmung für AE 10/1** E059.2005.9001

Bei Rückfragen: Tel. +49 7720 694 445
E-Mail: ersatzteilservice@maico.de

16 Demontage

Demontage nur durch Elektrofachkräfte zulässig.

- **Stromschlaggefahr** → Vor dem Abnehmen der Abdeckung das Gerät allpolig vom Netz trennen (Netzisierung ausschalten), gegen Wiedereinschalten sichern und ein Warnschild sichtbar anbringen.
- **Verletzungsgefahr bei Arbeiten in der Höhe.** Benutzen Sie geeignete Aufstiegshilfen (Leitern). Die Standsicherheit ist zu gewährleisten, die Leiter ist ggf. durch eine 2. Person zu sichern. Sorgen Sie dafür, dass Sie sicher stehen und sich niemand unterhalb des Gerätes aufhält.
- **Verbrennungsgefahr durch zu heißes Bimetall.** Das integrierte Bimetall kann nach dem Betrieb der Verschlussklappe sehr heiß sein. Warten Sie, bis das Bimetall abgekühlt ist.
- **ACHTUNG: Bei der Deckenmontage Kurzschlussgefahr/Gerätebeschädigung bei Kondenswasserbildung im Gehäuse.** Lüftungsleitungen fachgerecht thermisch isolieren. Kondenswasserableitung oder Kondensatsammler in der Steigleitung einplanen.

17 Umweltgerechte Entsorgung

Die Innenverschlussklappe und auch die Verpackung enthalten wiederverwertbare Stoffe, die nicht in den Restmüll gelangen dürfen. Entsorgen Sie die Verpackungsmaterialien umweltgerecht nach den in Ihrem Land geltenden Bestimmungen. Entsorgen Sie das Gerät nach Ende der Nutzung umweltgerecht nach den in Ihrem Land geltenden Bestimmungen.

Impressum: © Maico Elektroapparate-Fabrik GmbH. Deutsche Original-Betriebsanleitung. Druckfehler, Irrtümer und technische Änderungen vorbehalten.

UK Installation/operating instructions Electric internal shutter AE 10/1, AE 15/1

Read the entire manual. Observe safety instructions. These instructions should be given to the operating company for safekeeping.

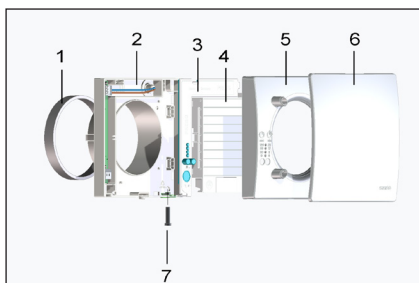

- 1 Sealing strip (foam strip)
- 2 Housing including electronic circuit board
- 3 Electronics cover
- 4 Internal shutter
- 5 Housing cover
- 6 Design cover
- 7 Lamellae opening angle setting screw

1 Scope of delivery

Electric internal shutter AE, sealing strip (foam strip), 1x setting screw and these installation/operating instructions.

2 Intended use

The electric internal shutter is primarily used as a supply air element and/or supply air intake for automatic cellar dehumidification (AKE). It is also possible to use it as a passive supply

and exhaust air element for cross-ventilation. In interior rooms, the shutter can also be used for surface installation. It is only intended for domestic use and similar purposes, for example, living rooms and/or cellars or small units up to approx. 60m². No other or additional use is intended. **Operation is only permitted in closed rooms.** Maico is not liable for damages caused by improper use (use other than intended use).

3 SAFETY INSTRUCTIONS



Unit installation only by **installers specialised in ventilation technology**. The electrical connection, commissioning, maintenance and repair may only be undertaken by **qualified electricians** in accordance with electrical engineering regulations (DIN EN 50110-1, DIN EN 60204-1 etc.).

Pre-requirements: Technical training and knowledge of technical standards, EU directives and EU ordinances. Observe applicable accident prevention requirements. Observe occupational health and safety measures: protective clothing in good repair etc.

3.1 Impermissible operation

The unit must not be used in the following situations under any circumstances.

- **Damage to the unit when used outdoors.** Only use the internal shutters in an indoor location.
- **Risk of combustion/fire from flammable materials, liquids or gases in the vicinity of the internal shutters.** Do not place any flammable materials, liquids or gases near the unit, which may ignite in the event of heat or sparks and catch fire.
- **Explosion hazard if operated in an explosive atmosphere in the case of ignition (e.g. sparks).** Never use the internal shutters in an explosive atmosphere.
- **Risk to health from chemicals or aggressive gases/vapours.** Chemicals or aggressive gases/vapours may harm health, especially if they are distributed throughout the rooms by the unit. Never use unit to convey chemicals or aggressive gases/vapours.
- **Unit damage as a result of modifications and alterations.** Modifications and alterations to the unit are not permitted and release the manufacturer from any guarantee and

liability.

3.2 Transport

- Observe applicable safety and accident prevention requirements.

3.3 General safety instructions

- **Risks for those who are not trained specialists, children and persons with reduced physical, sensory or mental capabilities or a lack of knowledge.** Unit may only be installed, commissioned, cleaned and maintained by persons who can safely recognise and avoid the risks associated with this work. Children must not play with the unit.
- **Health risk due to deposits on the unit (mould, bacteria, dust etc.).** Clean unit at regular intervals, especially after the fan has not been used for a long time.
- **Risk of injury and health risk in the event of changes or modifications or if components which are not permitted are used.** The unit may only be operated with original components. Changes and modifications are not permitted and release the manufacturer from any guarantee obligations and liability, e.g. if the unit is drilled at a point which is not permitted.
- **Risk of injury when working at heights.** Use appropriate climbing aids (ladders). Stability should be ensured, if necessary have the ladder steadied by a 2nd person. Ensure that you are standing securely and cannot lose your balance and that there is no one under the unit.
- **Danger of electric shock when operating a unit which is damaged or not fully mounted.** Before working on the unit, shut down all supply circuits (switch off mains fuse), secure against being accidentally switched back on and position a visible warning sign. Only operate the unit when it is completely installed. Do not commission a damaged unit. Prevent the unit from being switched back on until it has been fully repaired.
- **Danger from electric shock, fire or short-circuiting when failing to comply with the relevant regulations for electrical installations.**
 - Before installing the electric, shut down all supply circuits, deactivate the mains fuse and secure it so it cannot be switched back on. Attach a warning sign in a clearly visible place.
 - Observe the safety regulations. Work on live parts is prohibited.
 - Be sure to observe the relevant regulations

for electrical installation; e.g. DIN EN 50110-1. In Germany, particularly observe VDE 0100, with the corresponding sections.

- A mains isolation device with contact openings of at least 3 mm at each pole is mandatory.
- Only connect unit to a permanently wired electrical installation with NYM-O/NYM-J (0.75 mm² to 1.5 mm²) cables.
- The units may only be operated using the voltage and frequency shown on the rating plate.
- Perform the electrical connection in accordance with the wiring diagram in chapter 18.
- The degree of protection stated on the rating plate is only guaranteed if installation is undertaken correctly and if the connecting cable is correctly guided into the unit.
- Unit may also be energized when at a standstill.
- Once maintenance and repair work is complete, test the function.
- **Exercise caution when handling packaging materials.** Observe applicable safety and accident prevention requirements. Store packaging material out of the reach of children (risk of suffocation due to swallowing).

4 Product information

Internal shutter for ventilation of and air extraction from rooms with the set basic ventilation. Internal shutters can be controlled with an off switch, timers or time delay relays. The air flow is regulated by the adjustable closing angle

5 Environmental conditions and operating limits

- Airstream temperature from -10 °C to +40 °C.
- Store unit exclusively in a dry location (-20 to +50 °C).

6 Technical data

For technical data → Rating plate.

For characteristic curves → Internet:

www.maico-ventilatoren.com.

- Nominal size AE 10/1 DN 100
AE 15/1 DN 150
- Type of installation surface-mounted
- Degree of protection IP X4
- Rated voltage 230 V AC
- Power frequency 50 Hz
- Weight of AE 10/1 0.3 kg
AE 15/1 0.7 kg



- Dimensions, with sockets (W x H x D)
AE 10/1 159x159x35 mm
AE 15/1 228x228x35 mm

7 Mounting information

- Check packaging and unit for transport damage. Do not commission a damaged unit.
- Ventilation duct nominal size DN 100, DN 150.
- **Risk of injury when working at heights.** Use appropriate climbing aids (ladders). Stability should be ensured, if necessary have the ladder steadied by a 2nd person. Ensure that you are standing securely and cannot lose your balance and that there is no one under the unit.
- When performing ceiling installations, thermally insulate the ventilation ducts correctly.
- **NOTICE: For ceiling installations, there is a danger of short-circuits/damage to the unit if condensation builds up in the housing.** Thermally insulate ventilation ducts properly. Allow for a condensation drain or condensate collector in the riser.
- Mounting material is to be provided by the customer.
- Only install unit on a dry, flat surface. Any installation position can be selected.
- Only operate the unit when it is completely installed.
- **Danger of electric shock.** Before accessing the connection terminals, shut down all supply circuits, switch off mains fuse, secure against being accidentally switched back on and position warning sign.
- Only connect unit to a permanently wired electrical installation with NYM-O or NYM-J, 3 x 1.5 mm², cables.
- A mains isolation device with contact openings of at least 3 mm at each pole is mandatory.
- The unit may only be operated using the voltage and frequency shown on the rating plate.
- Be sure to observe the relevant regulations for electrical installation; in Germany this is particularly VDE 0100, with the corresponding parts.
- Guarantee the degree of protection by undertaking installation correctly and correctly feeding the cables into the housing.

7.1 Preparations for installation

1. Switch off the mains power supply, position a visible warning sign to avoid the unit being accidentally switched back on, check

2. The prescribed minimum distances between the wall and the ceiling shown in the following figure must be observed.

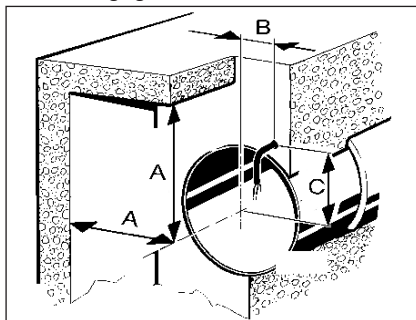

Type AE 10/1

A 250 mm, B 22 mm, C 61 mm

Type AE 15/1

A 400 mm, B 22 mm, C 86 mm

i Suitable mounting material is to be provided by the customer.

3. Make sure the housing has a level base.
4. Make a wall breakthrough. For example, drill a core hole.

Recommendation: Use wall sleeve WH 100 or WH 150. Minimum diameter of core drill hole 115 mm or 170 mm.

- i** Use ZM 11 mounting plate for rectangular wall breakthroughs for AE 10/1.
5. Lay the power cable up to the installation location, for spacing → previous figure. Allow for approx. 110 mm of power cable length in the housing.

8 Installation

8.1 Installation of AE 10/1



1. Unpack the AE 10/1.
2. Remove the cover unit (design cover [6] with housing cover [5]). Unlock the safety catch (lower arrow) with a screwdriver.
3. Insert housing [2] into wall breakthrough/wall sleeve (TOP must be at top).

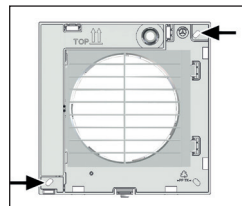

4. Align housing horizontally, mark both dowel holes (arrows).
5. Remove housing, drill holes and insert dowels.
6. Affix the supplied sealing strip all the way around the housing connections so that AE 10/1 does not draw in air erroneously.
7. Push cable grommet carefully out of housing and remove it.

• **NOTICE: Danger of short-circuits and damage to the unit. Water will penetrate if the power cable is incorrectly fed into the unit housing or if the cable grommet is not fitted correctly.**

→ Cut off cable grommet cap such that the cable grommet fits tightly round the power cable. Cut a minimum of 5 mm off the cap (power cable can bend better and electronics cover can be positioned correctly).

→ Fit cable grommet correctly, seal on site if required.

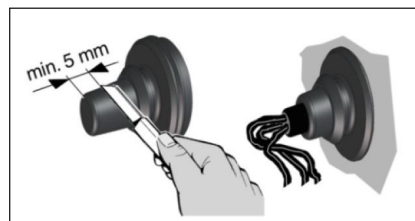

8. Insert the cable grommet in the housing.
9. Feed power cable into the connection area such that the cable grommet fits around the cable sheathing completely and does not penetrate too far into terminal compartment.
10. Make the electrical connection → Chapter 9.
11. Fit cover unit (design cover [6] with housing cover [5]) and engage it in safety catch (lower arrow).
12. Setting closing angle → Chapter 11

i The use of an ECA-DR spacing frame makes cable routing for surface-mounted applications with AE 10/1 units possible.

For installation with ECA-DR spacing frames, observe the respective mounting instructions at www.maico-ventilatoren.com.

8.2 Installation of AE 15/1



1. Unpack the AE 15/1.
2. Remove the cover unit (design cover [6] with housing cover [5]). Unlock the safety catch (lower arrow) with a screwdriver.
3. Insert housing [2] into wall breakthrough/wall sleeve (TOP must be at top).

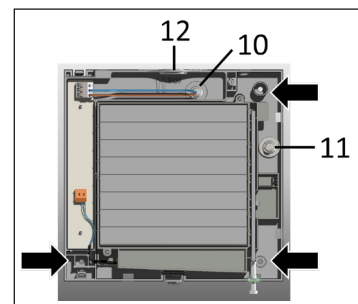

4. Align housing horizontally, mark three dowel holes (arrows).
5. Remove housing, drill holes and insert dowels.
6. Affix the supplied sealing strip all the way around the housing connections so that AE 15/1 does not draw in air erroneously.
7. Push cable grommet carefully out of housing and remove it. Alternatively, with an electrical surface-mounted connection, leave cable grommet [10] in the housing and take cable grommet [11] out of the housing.

• **NOTICE: Danger of short-circuits and damage to the unit. Water will penetrate if the power cable is incorrectly fed into the unit housing or if the cable grommet is not fitted correctly.**

→ Cut off cable grommet cap such that the cable grommet fits tightly round the power cable. Cut a minimum of 5 mm off the cap (power cable can bend better and electronics cover can be positioned correctly).

→ Fit cable grommet correctly, seal on site if required.

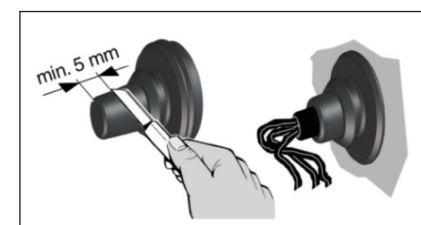

8. Insert the cable grommet in the housing.
9. Feed power cable into the connection area such that the cable grommet fits around the cable sheathing completely and does not penetrate too far into terminal compartment.
10. For an electrical surface-mounted connection, drill the housing segment [12] and use the cable entry when feeding in the cable grommet [11]. Seal drill hole used for surface mounting [12] on site, if necessary.
11. Make the electrical connection → Chapter 9.
12. Fit cover unit (design cover [6] with housing cover [5]) and engage it in safety catch (lower arrow).
13. Setting closing angle → Chapter 11.

9 Electrical connection

• **Danger of electric shock.** Before working on the unit's electrical connection, disconnect the unit at all poles from the power supply (switch off mains fuse), secure against being accidentally switched back on and fit a visible warning sign.

• **NOTICE: Risk of damage to unit in the event of short-circuits. Insulate PE conductor and individual cable cores that are not required. Do not touch electric components.**

1. Switch off mains fuse, secure against being accidentally switched back on and position a visible warning sign.
2. Remove electronics cover [3] if necessary.
3. Only lay single cable cores in the unit. Remove the power cable's sheathing in the terminal compartment. Strip single cable cores up to 9-10 mm.
4. Insert housing in wall breakthrough/wall sleeve and attach it with two screws (AE 10/1) / with three screws (AE 15/1). Do not insert the housing such that it is twisted or crushed. Make sure you use mounting material which is sized for the purpose.

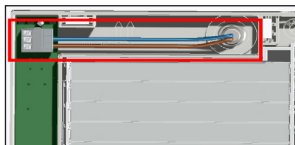

- Electrically connect the power cable to the spring clip → Wiring diagram in chapter 18.
- Fit electronics cover [3].

10 Commissioning

- Switch on mains fuse, remove warning sign.
- Check that the technical data has been adhered to → Rating plate.
- Run function test.

11 Setting the shutter/closing angle

Determine the closing angle of the lamellae with the enclosed setting screw [7].

Basic ventilation in switching status “Off” with lamellae that are always slightly open.

Fasten the screw in the thread at the lower edge of the housing. Set the minimum lamellae closing angle with the setting screw [7]. This ensures a certain basic ventilation despite the “Off” status of the electrical internal shutter.

12 Cleaning

Check the housing regularly and clean it with a dry cloth. As necessary, remove the design cover [6] and clean the lamellae with a wet cloth.

NOTICE: Lamellae may break if cleaned incorrectly. Be careful when cleaning them. Do not open, close or bend the lamellae too much.

- Only clean the covers using water.
- Do not use aggressive cleaning agents.
- Do not clean the covers in a dishwasher.

13 Maintenance

The internal shutter is maintenance-free.

14 Fault rectification

Troubleshooting and repairs only permissible when carried out by qualified electricians. Note the safety instructions.

Lamellae do not open or close.

Cause: Lamellae very dirty or blocked.

Measure: Clean lamellae with a dry cloth. Check whether there are any objects between the lamellae. If so, remove them.

Note: Should no mechanical causes be discovered, check for electrical causes.

15 Spare parts

Spare parts may only be sourced from and fitted by a specialist installer.

- Electronics cover**
ABDE ECA 100 ipro 1 E059.2010.0000
ABDE ECA 150 ipro 1 E059.1510.0001
- Shutter frames with bimetal / VM**
KR ECA 100 ipro E059.2007.9101
KR ECA 150 ipro E059.1503.9100
- Complete cover with insulation for AE 10/1** E059.2005.9001

In case of questions, please contact: Tel. +49 7720 694 445

E-mail: ersatzteilservice@maico.de

16 Removal

Removal may only be undertaken by a qualified electrician.

- Shock** → Before removing the cover, disconnect the unit at all poles from the power supply (switch off mains fuse), secure against being accidentally switched back on and fit a visible warning sign.
- Risk of injury when working at heights.** Use appropriate climbing aids (ladders). Stability should be ensured, if necessary have the ladder steadied by a 2nd person. Ensure that you are standing securely and cannot lose your balance and that there is no one under the unit.
- Danger of burning due to hot bimetal.** The integrated bimetal can be very hot after operation of the shutter. Wait until the bimetal has cooled down.
- NOTICE:** For ceiling installations, there is a danger of short-circuits/damage to the unit if condensation builds up in the housing. Thermally insulate ventilation ducts properly. Allow for a condensation drain or condensate collector in the riser.

17 Environmentally responsible disposal

The internal shutter and the packaging contain parts that can be recycled, and should not end up in the domestic waste. Dispose of the packaging material in an environmentally-friendly way, in compliance with the regulations valid in the country where you are. At the end of its service life, dispose of the unit in an environmentally-friendly way, in compliance with the regulations valid in the country where you are.

Acknowledgements: © Maico Elektroapparate-Fabrik GmbH. Translation of the original operating instructions. Misprints, errors and technical changes are reserved.

FR Notice de montage et mode d'emploi du volet de fermeture intérieur, électrique AE 10/1, AE 15/1

Lire entièrement le mode d'emploi. Respecter les consignes de sécurité. Remettre le mode d'emploi à l'exploitant qui devra le conserver.

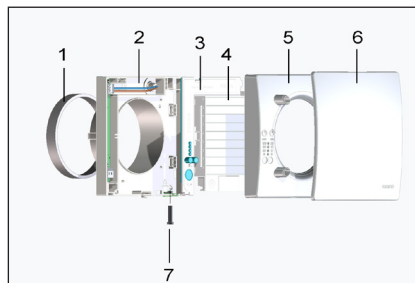

- Ruban isolant (ruban en mousse)
- Boîtier, y compris platine électronique
- Cache électronique
- Volet de fermeture intérieur
- Cache du boîtier
- Cache de protection design
- Vis de réglage angle d'ouverture des lamelles

1 Volume de fourniture

Volet de fermeture intérieur électrique AE, ruban isolant (ruban en mousse), 1x vis de réglage et la / le présent(e) Notice de montage / mode d'emploi.

2 Utilisation conforme

La fermeture intérieure électrique est avant tout utilisée comme élément d'air entrant, voire d'arrivée d'air pour la déshumidification automatique des caves (AKE). Elle peut également servir d'élément d'air entrant et sortant passif pour la ventilation transversale. À l'intérieur, le volet de fermeture peut aussi être utilisé pour une installation apparente. Il est destiné exclusivement à un usage domestique ou à des fins similaires, par ex. dans les locaux d'habita-

tion, caves ou petits logements jusqu'à 60 m² environ. Toute utilisation autre ou dépassant ce cadre est considérée comme non conforme. L'autorisation d'utilisation est limitée aux espaces fermés. Maico décline toute responsabilité en cas de dommages découlant d'une utilisation non conforme.

3 CONSIGNES DE SÉCURITÉ



Le montage de l'appareil est exclusivement réservé aux installateurs spécialisés en technique de ventilation. Le branchement électrique, la mise en service, l'entretien et les réparations ne doivent être effectués que par des électriciens qualifiés conformément aux règles électrotechniques (DIN EN 50110-1, DIN EN 60204-1, etc.). Condition préalable : formation professionnelle et connaissance des normes techniques, des directives et ordonnances de l'UE. Respecter les consignes de prévention d'accident en vigueur. Respecter les mesures en matière de protection et de sécurité au travail : vêtement de protection intact etc.

3.1 Fonctionnement non autorisé

Ne jamais utiliser l'appareil dans les situations suivantes.

- Endommagement de l'appareil en cas d'utilisation à l'extérieur.** Utiliser le volet de fermeture intérieure exclusivement à l'intérieur.
- Risque d'inflammation / d'incendie résultant de la présence de matériaux, liquides ou gaz combustibles à proximité du volet de fermeture intérieure.** Ne pas déposer de matériaux, liquides ou gaz inflammables à proximité de l'appareil qui pourraient s'enflammer et prendre feu à haute température ou par formation d'étincelles.
- Risque d'explosion en cas d'utilisation dans une atmosphère explosive suite à une inflammation (par ex. formation d'étincelles).** Ne jamais utiliser le volet de fermeture intérieure dans une atmosphère explosive.
- Danger pour la santé par produits chimiques ou gaz/vapeurs agressifs.** Les produits chimiques ou gaz / vapeurs agressifs risquent de nuire à la santé, notamment s'ils sont diffusés dans les pièces par l'appareil. Ne jamais utiliser l'appareil pour diffuser des produits chimiques ou gaz/vapeurs agressifs.

- Endommagement de l'appareil suite à des modifications ou transformations.** Les modifications et transformations apportées sur l'appareil sont rigoureusement interdites et dégagent le fabricant de toute responsabilité et garantie.

3.2 Transport

- Respecter les consignes de sécurité et de prévention d'accident en vigueur.

3.3 Consignes de sécurité générales

- Danger pour les non professionnels, les enfants et les personnes ayant des capacités physiques, sensorielles ou psychiques réduites ou sans connaissances suffisantes.** L'installation, la mise en service, le nettoyage et l'entretien de l'appareil ne pourront être effectués que par des personnes conscientes des risques présentés par ces travaux et étant en mesure de les éviter. Les enfants ne doivent pas jouer avec l'appareil.
- Risque pour la santé présenté par des dépôts sur l'appareil (moisissures, micro-organismes, poussière, etc.).** Nettoyer l'appareil à intervalles réguliers, particulièrement après une longue phase d'immobilisation.
- Risque de blessure et pour la santé en cas de modifications ou de transformations ou encore en cas d'utilisation de composants non autorisés.** Le fonctionnement n'est autorisé qu'avec des composants d'origine. Les modifications et transformations sont rigoureusement interdites et dégagent le fabricant de toute responsabilité et garantie, p. ex. lorsque l'appareil est percé à un endroit non autorisé.
- Risque de blessure lors des travaux en hauteur.** Utiliser des auxiliaires d'accès vertical (échelles) appropriés. Assurer la stabilité de l'échelle. Le cas échéant, faire appel à une 2ème personne. Veiller à avoir une position stable et à ce que personne ne séjourne sous l'appareil.
- Danger d'électrocution en cas d'exploitation d'un appareil partiellement monté ou endommagé.** Avant de travailler sur l'appareil, couper tous les circuits d'alimentation électrique (couper le fusible secteur), le sécuriser contre toute remise en marche intempestive et apposer un panneau d'avertissement de manière bien visible. N'utiliser l'appareil qu'après son montage complet. Ne pas



mettre en service un appareil endommagé. Empêcher toute utilisation jusqu'à réparation complète.

• Risque d'électrocution, d'incendie ou de court-circuit en cas de non-respect des consignes en vigueur relatives aux installations électriques.

• Avant toute installation électrique, couper tous les circuits d'alimentation électrique, mettre le fusible secteur hors service et sécuriser contre une remise en marche intempestive. Apposer un panneau d'avertissement de manière bien visible.

• Observer les règles de sécurité. Les travaux sur des pièces sous tension sont interdits.

• La réglementation en vigueur pour l'installation électrique, par ex. DIN EN 50110-1, et notamment, pour l'Allemagne, la norme VDE 0100 et les parties correspondantes, doivent être respectées.

• Prévoir un dispositif de coupure du secteur avec une ouverture de contact d'au moins 3 mm par pôle.

• Brancher exclusivement l'appareil sur une installation électrique permanente avec des câbles de type

NYM-O / NYM-J (0,75 mm² à 1,5 mm²).

• Utiliser exclusivement les appareils à la tension et à la fréquence indiquées sur la plaque signalétique.

• Effectuer le branchement électrique conformément au schéma de branchement du chapitre 18.

• Le type de protection indiqué sur la plaque signalétique est uniquement garanti sous réserve d'un montage conforme aux prescriptions et de l'insertion correcte du câble de raccordement dans l'appareil.

• Même à l'arrêt, l'appareil peut être sous tension.

• Effectuer un contrôle de fonctionnement après l'exécution des travaux d'entretien et de réparation.

• **Manipuler les matériaux d'emballage avec prudence.** Respecter les consignes de sécurité et de prévention d'accident en vigueur. Conserver le matériel d'emballage hors de portée des enfants (risque d'étouffement en cas d'ingestion).

4 Informations produit

Volet de fermeture intérieur pour aération / ventilation des pièces au niveau de base réglé. La commande du volet de fermeture intérieur est assurée par un interrupteur, un interrupteur-tournois ou un relais de poursuite.

Le flux d'air est régulé par l'angle de fermeture réglable.

5 Conditions ambiantes et limites d'utilisation

• Température des fluides de -10 °C à +40 °C.

• Stocker l'appareil uniquement dans un endroit sec (de -20 à +50 °C).

6 Caractéristiques techniques

Pour les caractéristiques techniques → Plaque signalétique.

Pour les courbes caractéristiques → Internet :

www.maico-ventilatoren.com.

• Largeur nominale	AE 10/1	DN 100
	AE 15/1	DN 150
• Type de montage		apparent
• Type de protection		IP X4
• Tension de service		230 V CA
• Fréquence du secteur		50 Hz
• Poids AE 10/1		0,3 kg
	AE 15/1	0,7 kg
• Dimensions, avec manchon		(l x h x p)
	AE 10/1	159x159x35 mm
	AE 15/1	228x228x35 mm

7 Consignes de montage

• Contrôler l'emballage et l'appareil à la recherche d'avaries. Ne pas mettre en service un appareil endommagé.

• Largeur nominale gaine d'air DN 100, DN 150.

• **Risque de blessure lors des travaux en hauteur.**

Utiliser des auxiliaires d'accès vertical (échelles) appropriés. Assurer la stabilité de l'échelle. Le cas échéant, faire appel à une 2^{ème} personne. Veiller à avoir une position stable et à ce que personne ne séjourne sous l'appareil.

• En cas d'installation au plafond, procéder à l'isolation thermique des gaines d'air dans les règles de l'art.

• **ATTENTION : en cas de montage au plafond, risque de court-circuit / d'endommagement de l'appareil suite à la formation de condensation dans le boîtier.** Effectuer une isolation thermique des gaines d'air dans les règles de l'art. Prévoir une gaine de sortie de condensats ou un collecteur de condensation dans la colonne montante.

• Le matériel de fixation sera fourni par le client.

• Monter l'appareil exclusivement sur un support sec et plan. Position d'installation au

choix.

• N'utiliser l'appareil qu'après son montage complet.

• **Risque d'électrocution.** Avant d'accéder aux bornes de raccordement, couper tous les circuits d'alimentation électrique, désactiver le fusible secteur, sécuriser contre toute remise en marche intempestive et apposer un panneau d'avertissement.

• Brancher exclusivement l'appareil sur une installation électrique permanente avec des câbles de type NYM-O ou NYM-J, 3 x 1,5 mm².

• Prévoir un dispositif de coupure du secteur avec une ouverture de contact d'au moins 3 mm par pôle.

• L'appareil ne doit fonctionner qu'à la tension et à la fréquence indiquées sur la plaque signalétique.

• La réglementation en vigueur pour l'installation électrique et notamment, pour l'Allemagne, la norme DIN VDE 0100 et les parties correspondantes, doivent être respectées.

• Assurer le type de protection par un montage effectué selon les instructions et une introduction correcte des câbles dans le boîtier.

7.1 Préparation au montage

1. Couper les circuits d'alimentation électrique, apposer un panneau d'avertissement de manière bien visible pour prévenir toute remise en service intempestive, contrôler l'absence de tension.
2. Respecter les distances minimum prescrites par rapport au mur et au plafond selon la figure suivante.

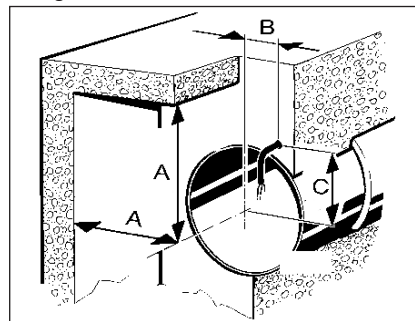

Type AE 10/1

A 250 mm, B 22 mm, C 61 mm

Type AE 15/1

A 400 mm, B 22 mm, C 86 mm

i Le matériel de fixation adéquat est à fournir par le client.

3. Assurer un support plan au niveau du boîtier.

4. Pratiquer un perçage de cloison. Percer par exemple un avant-trou.

Recommandation : Utiliser la gaine murale WH 100 ou WH 150. Diamètre minimal de l'avant-trou : 115 mm ou 170 mm.

i En cas de perçage de cloison rectangulaire, utiliser la plaque de montage ZM 11 pour appareils AE 10/1.

5. Poser le câble secteur jusqu'au lieu d'installation ; pour plus de détails sur les écarts à respecter → voir la figure précédente. Prévoir la longueur du câble secteur dans le boîtier d'environ 110 mm.

8 Montage

8.1 Montage AE 10/1



1. Déballez AE 10/1.
2. Retirer l'unité de cache de protection (cache de protection design [6] et cache du boîtier [5]). Pour ce faire, déverrouiller la fermeture à déclic (flèche du bas) avec un tournevis.
3. Introduire le boîtier [2] dans le perçage de cloison / la gaine murale (TOP = haut).

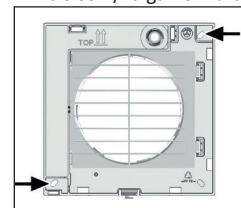

4. Positionner le boîtier à l'horizontale et marquer deux trous de chevilles (flèches).
5. Déposer le boîtier, percer les trous de chevilles et y introduire les chevilles.
6. Coller le ruban isolant fourni sur le pourtour du manchon de boîtier de manière à ce que l'AE 10/1 n'attire par l'air d'appoint.
7. Pousser avec précaution le manchon de câble hors du boîtier et le sortir.

• **ATTENTION : Risque de court-circuit et d'endommagement de l'appareil ! Risque de pénétration d'eau en cas d'insertion incorrecte**

du câble secteur dans le boîtier de l'appareil ou en cas de montage non conforme du manchon de câble.

→ Couper le capuchon du manchon de câble de manière à ce qu'il enserre étroitement le câble secteur. Couper au moins 5 mm de capuchon (ce qui permet de recourber plus facilement le câble secteur et de poser correctement le cache électronique).

→ Poser le manchon de câble dans les règles de l'art, étanchéfier sur site, si besoin est.

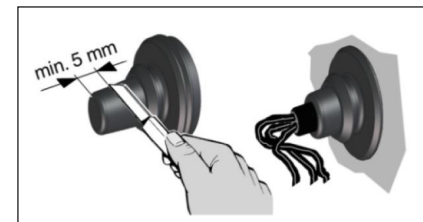

8. Introduire le manchon de câble dans le boîtier.
9. Introduire le câble secteur dans l'espace de raccordement de manière à ce que le manchon de câble enserre complètement la gaine du câble sans pénétrer trop à fond dans l'espace de raccordement.
10. Branchement électrique → chapitre 9.
11. Poser l'unité de cache de protection (cache de protection design [6] et cache du boîtier [5]) et l'enclencher dans la fermeture à déclic (flèche du bas).
12. Régler l'angle de fermeture → chapitre 11.

i L'utilisation d'un cadre d'entretoise ECA-DR permet la pose de câble en montage apparent avec les appareils AE 10/1.

Lors du montage avec cadre d'entretoise ECA-DR, respecter la notice de montage correspondante sous www.maico-ventilatoren.com.

8.2 Montage AE 15/1



1. Déballez AE 15/1.
2. Retirer l'unité de cache de protection (cache de protection design [6] et cache du boîtier [5]). Pour ce faire, déverrouiller la fermeture à déclic (flèche du bas) avec un tournevis.
3. Introduire le boîtier [2] dans le perçage de



cloison / la gaine murale (TOP = haut).

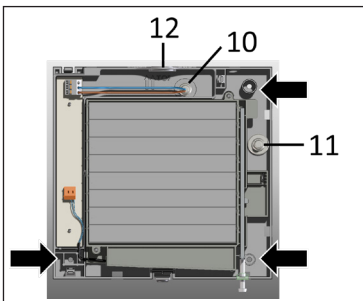

- Positionner le boîtier à l'horizontale et marquer trois trous de chevilles (flèches).
 - Déposer le boîtier, percer les trous de chevilles et y introduire les chevilles.
 - Coller le ruban isolant fourni sur le pourtour du manchon de boîtier de manière à ce que l'AE 15/1 n'attire par l'air d'appoint.
 - Pousser avec précaution le manchon de câble hors du boîtier et le sortir. Pour effectuer un raccordement électrique apparent, il est également possible de laisser le manchon de câble [10] dans le boîtier et de sortir le manchon de câble [11] du boîtier.
- ATTENTION : Risque de court-circuit et d'endommagement de l'appareil ! Risque de pénétration d'eau en cas d'insertion incorrecte du câble secteur dans le boîtier de l'appareil ou en cas de montage non conforme du manchon de câble.**

→ Couper le capuchon du manchon de câble de manière à ce qu'il enserre étroitement le câble secteur. Couper au moins 5 mm de capuchon (ce qui permet de recourber plus facilement le câble secteur et de poser correctement le cache électronique).

→ Poser le manchon de câble dans les règles de l'art, étanchéifier sur site, si besoin est.

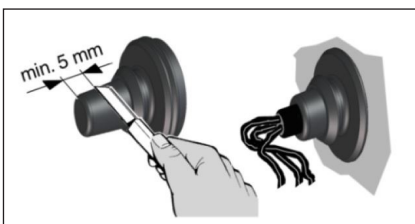

- Introduire le manchon de câble dans le boîtier.
- Introduire le câble secteur dans l'espace de raccordement de manière à ce que le

manchon de câble enserre complètement la gaine du câble sans pénétrer trop à fond dans l'espace de raccordement.

- Pour un branchement électrique apparent, percer le segment de boîtier [12] et utiliser le manchon de câble [11] pour introduire le câble. Le cas échéant, étanchéifier le trou apparent [12] sur site.
- Branchement électrique → chapitre 9.
- Poser l'unité de cache de protection (cache de protection design [6] et cache du boîtier [5]) et l'enclencher dans la fermeture à dé clic (flèche du bas).
- Régler l'angle de fermeture → chapitre 11.

9 Branchement électrique

- Risque d'électrocution.** Avant d'effectuer des travaux sur le branchement électrique, couper l'appareil du secteur sur tous les pôles (désactiver le fusible secteur), le sécuriser contre toute remise en service intempestive et apposer un panneau d'avertissement de manière bien visible.

- ATTENTION : Endommagement de l'appareil en cas de court-circuit ! Isoler le conducteur de protection et les conducteurs inutilisés. Ne pas toucher les composants électriques.**

- Désactiver le fusible secteur, sécuriser contre toute remise en service intempestive et apposer un panneau d'avertissement de manière bien visible.
- Si besoin est, retirer le cache électronique [3].
- Ne poser que des conducteurs individuels dans l'appareil. Retirer l'enveloppe du câble secteur dans l'espace de branchement. Dénuder les conducteurs individuels sur 9 à 10 mm.
- Introduire le boîtier dans le perçage de cloison / la gaine murale et le fixer avec deux (AE 10/1), voire trois vis (AE 15/1). Installer le boîtier sans tension ni écrasement. Utiliser du matériel de fixation de dimension suffisante.

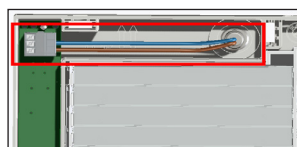

- Brancher électriquement le câble secteur sur la borne à ressort → schémas de branchement au chapitre 18.
- Poser le cache électronique [3].

10 Mise en service

- Activer le fusible secteur, retirer le panneau d'avertissement.
- Contrôler la concordance avec les caractéristiques techniques → Plaque signalétique.
- Effectuer un test de fonctionnement.

11 Réglage du volet de fermeture / de l'angle de fermeture

Avec la vis de réglage [7] jointe, établir l'angle de fermeture des lamelles.

Ventilation de base en position « Arrêt » avec lamelles légèrement ouvertes.

Fixez la vis dans le filetage au bord inférieur du boîtier. Régler l'angle de fermeture minimal des lamelles avec la vis de réglage [7]. Ceci permet d'assurer une ventilation de base malgré la position « Arrêt » de la fermeture intérieure électrique.

12 Nettoyage

Contrôler et nettoyer régulièrement le boîtier avec un chiffon sec. Si besoin est, déposer le cache de protection design [6] et nettoyer les lamelles avec un chiffon humide.

ATTENTION : Rupture des lamelles en cas de nettoyage incorrect. Nettoyer avec précaution. Ne pas trop ouvrir, fermer ou tordre les lamelles.

- Nettoyer les caches de protection uniquement avec de l'eau.
- Ne pas utiliser de produits de nettoyage agressifs.
- Ne pas mettre les caches de protection au lave-vaisselle.

13 Entretien

Le volet de fermeture intérieur est sans entretien.

14 Élimination des dysfonctionnements

La recherche des défauts et les réparations sont confiées uniquement à des électriciens qualifiés. Respecter les consignes de sécurité.

Les lamelles ne s'ouvrent pas ou ne se ferment pas.

Cause : Les lamelles sont très sales ou bloquées.

Mesure : Nettoyer les lamelles avec un chiffon sec. Vérifier qu'aucun objet ne se trouve entre les lamelles. Le cas échéant, le retirer.

Remarque : si aucune cause mécanique ne peut être trouvée, rechercher une cause électrique.

15 Pièces de rechange

Commande et montage des pièces de rechange uniquement par un installateur spécialisé.

1 Cache électronique		
ABDE ECA 100 ipro 1	E059.2010.0000	
ABDE ECA 150 ipro 1	E059.1510.0001	
2 Cadre de volet avec bilame / VM		
KR ECA 100 ipro	E059.2007.9101	
KR ECA 150 ipro	E059.1503.9100	
3 Cache de protection complet avec isolation pour AE 10/1	E059.2005.9001	

Adressez vos questions à :

Tél. +49 7720 694 445

E-mail : ersatzteilservice@maico.de

16 Démontage

Démontage exclusivement réservé à des électriciens qualifiés.

- Risque d'électrocution** → Avant de déposer le cache de protection, couper l'appareil du secteur sur tous les pôles (désactiver le fusible secteur), le sécuriser contre toute remise en marche intempestive et apposer un panneau d'avertissement de manière bien visible.

- Risque de blessure lors des travaux en hauteur.**

Utiliser des auxiliaires d'accès vertical (échelles) appropriés. Assurer la stabilité de l'échelle. Le cas échéant, faire appel à une 2ème personne. Veiller à avoir une position stable et à ce que personne ne séjourne sous l'appareil.

- Risque de brûlure par contact avec le bilame chaud.** Le bilame intégré peut être très chaud après le fonctionnement du volet de fermeture. Attendre le refroidissement du bilame.

- ATTENTION : en cas de montage au plafond, risque de court-circuit / d'endommagement de l'appareil suite à la formation de condensation dans le boîtier.** Effectuer une isolation thermique des gaines d'air dans les règles de l'art. Prévoir une gaine de sortie de condensats ou un collecteur de condensats dans la colonne montante.

17 Élimination respectueuse de l'environnement

Le volet de fermeture intérieur ainsi que

l'emballage contiennent des matériaux recyclables qui ne doivent pas être éliminés avec les ordures ménagères. Éliminez les matériaux d'emballage dans le respect de l'environnement, conformément aux prescriptions en vigueur dans votre pays. Éliminez l'appareil hors d'usage dans le respect de l'environnement, conformément aux prescriptions en vigueur dans votre pays.

Mentions légales : © Maico Elektroapparate-Fabrik GmbH. Traduction du mode d'emploi original. Sous réserve de fautes d'impression, d'erreurs et de modifications techniques.

18 Schalbilder/Wiring Diagrams/ Schémas de branchement AE 10/1, AE 15/1

AE 10/1

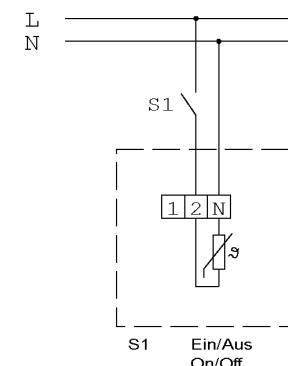

AE 15/1

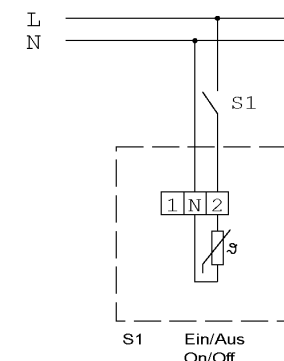



AE 10/1, AE 15/1



www.maico-ventilatoren.com | Ersatzteile: www.shop.maico-ventilatoren.com | Service: +49 7720 6940 | info@maico.de

DE

UK

FR

