

Montage- und Betriebsanleitung Kettenbefestigung Mounting and Operating Instructions Chain mounting

Zielgruppe: Elektrofachkraft

Target group: Skilled electricians



Verwendungszweck: nicht für Allgemeinbeleuchtung in privaten Haushalten

Intended Application: not suitable for general lighting in private households



SICHERHEITSHINWEISE

- Die Leuchte ist bestimmungsgemäß in unbeschädigtem und einwandfreiem Zustand zu betreiben!
- Als Ersatz dürfen nur Originalteile von CEAG verwendet werden!
- Bei Arbeiten an der Notleuchte ist erst die Anlage zu blockieren, der Batteriekreis zu unterbrechen und dann das Netz abzuschalten. Folgendes Bild zeigt das Hinweisschild auf der Notleuchte.
- Vor der ersten Inbetriebnahme: Halten Sie die für das Errichten und Betreiben von elektrischen Betriebsmitteln geltenden Sicherheitsvorschriften und das Gerätesicherheitsgesetz sowie die allgemein anerkannten Regeln der Technik ein.
- Alle Fremdkörper müssen vor der ersten Inbetriebnahme aus dem Gerät entfernt werden!
- Beachten Sie bei allen Arbeiten an dem Gerät die nationalen Sicherheits- und Unfallverhütungsvorschriften und die nachfolgenden Sicherheitshinweise in der Betriebsanleitung, die mit einem  versehen sind!

1 Decken-, u. Kettenbefestigung Style Variant 28021 u. SV Euro 2

Die Ringösen mit den beigefügten Schrauben an der Deckenbefestigung anschrauben (Abstandsmaß: 227mm).

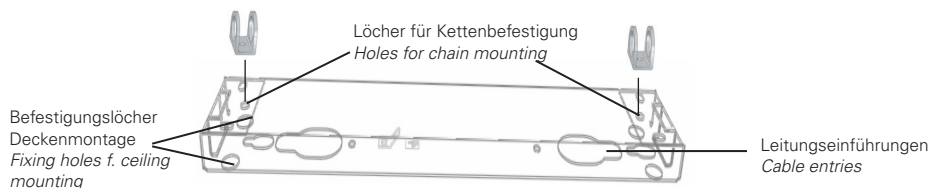

2 Kettenbefestigung Style-Systemleuchte inkl. Schnellmontage

Das auf dem Schnellmontagesatz montierte Befestigungsblech ist mit zwei Bohrungen $D = 7\text{mm}$ versehen. Mit passenden Ösen kann eine Kette befestigt werden. Die Leitung ist bauseitig mit einer Zugentlastung versehen.

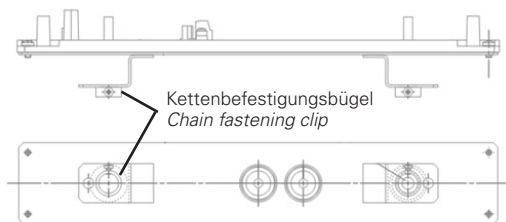

SAFETY INSTRUCTIONS

- The device shall only be used for its intended purpose and in undamaged and flawless condition
- Only genuine CEAG spare parts may be used for replacement and repair
- When working on the emergency luminaire the system must first be blocked, battery operation must be interrupted and mains must be switched off. The figure below shows the indication label on the emergency luminaire.
- Prior to its initial operation: For the mounting and operation of electrical apparatus, the respective national safety regulations (e. g. ElexV, equipment safety law for Germany) as well as the general rules of engineering must be observed.
- Any foreign object shall be removed from the luminaire prior to its initial operation!
- Observe the national safety rules and regulations to prevent accidents as well as the safety instructions included in these operating instruction marked with 

1 Ceiling and chain mounting for Style Variant 28021 and SV Euro 2

The ring-eyeleets must be fixed at the ceiling mounting with the attached screws (distance dimension: 227mm).

2 Chain mounting for Style system luminaires incl. quick mounting

The fastening bow fitted onto the quick mounting plate is provided with two holes of 7mm. With the matching eyelets, it is thus possible to fasten a chain. The user has to provide the cable with a pull-relief.

3 Kettenbefestigung Style-Systemleuchte

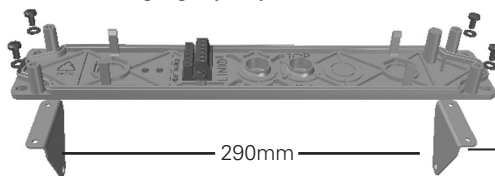

Für Leuchten mit Schutzart IP54 ist zwingend ein Schnellmontagesatz mit eingeschäumter Dichtung zu verwenden.

3 Chain mounting Style system luminaires

Befestigungsschraube mit Zahnscheibe
Zahnscheibe
Fixing screw with toothed disc

Kettenbefestigungswinkel/
Chain mounting angle

For luminaires with protection class IP54, it is essential to use a quick-mounting kit with foamed-in seal.

4 Kettenaufhängung Style Variant 58021 CGLine, Euro 4

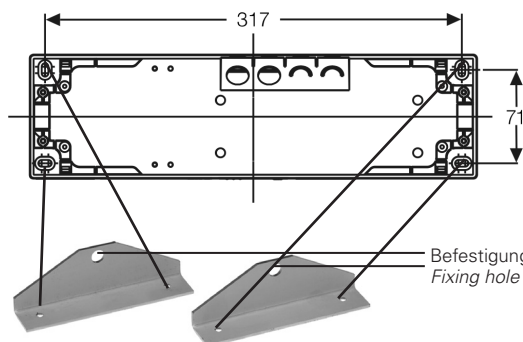

Befestigungsloch f. Kette/
Fixing hole for chain

Montagewinkel seitlich an den Befestigungslöchern montieren/
Fix the mounting angle at the fixing holes on the side

5 Kettenbefestigung Alu Gehäuse

Zur Montage der Kettenbefestigung muss die Leuchte geöffnet werden, um die Ringösen mit den beigefügten Materialien zu installieren!

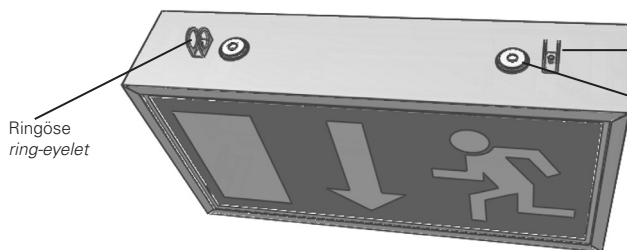

Ringöse
ring-eyelet

Schraube m. Zahnscheibe
screw with toothed disc

Würgerring
self-sealing grommet

5 Chain mounting Alu enclosure

Before fixing the ring-eyelets you have to open the luminaire and mount the ring-eyelets with the attached screws and toothed discs!

6 Kettenbefestigung für Scheibenleuchten (1903 LED und Brillant)

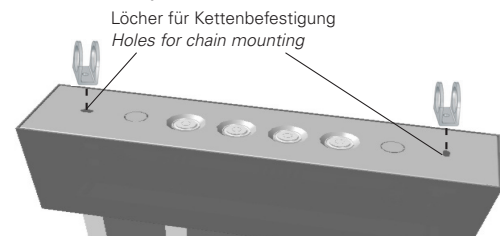

Löcher für Kettenbefestigung
Holes for chain mounting

6 Chain mounting f. edge luminaires (1903 LED and Brillant)

Die Ringösen sind mit den beigefügten Schrauben an der Leuchte zu befestigen.
The ring-eyelets must be fixed at the luminaire with the attached screws.

Eatons Ziel ist es, zuverlässige, effiziente und sichere Stromversorgung dann zu bieten, wenn sie am meisten benötigt wird. Die Experten von Eaton verfügen über ein umfassendes Fachwissen im Bereich Energiemanagement in verschiedensten Branchen und sorgen so für kundenspezifische, integrierte Lösungen, um anspruchsvollste Anforderungen der Kunden zu erfüllen.

Wir sind darauf fokussiert, stets die richtige Lösung für jede Anwendung zu finden. Dabei erwarten Entscheidungsträger mehr als lediglich innovative Produkte. Unternehmen wenden sich an Eaton, weil individuelle Unterstützung und der Erfolg unserer Kunden stets an erster Stelle stehen. Für mehr Informationen besuchen Sie www.eaton.eu.

Eaton is dedicated to ensuring that reliable, efficient and safe power is available when it's needed most. With unparalleled knowledge of electrical power management across industries, experts at Eaton deliver customized, integrated solutions to solve our customers' most critical challenges.

Our focus is on delivering the right solution for the application. But, decision makers demand more than just innovative products. They turn to Eaton for an unwavering commitment to personal support that makes customer success a top priority. For more information, visit www.eaton.com/electrical.

Eaton Industries Manufacturing GmbH

Electrical Sector EMEA
Route de la Longeraie 7
1110 Morges, Switzerland
Eaton.eu

CEAG Notlichtsysteme GmbH
Senator-Schwartz-Ring 26
59494 Soest, Germany
Tel.: +49 (0) 2921 69-870
Fax.: +49 (0) 2921 69-617
E-Mail: info-n@ceag.de
Web: www.ceag.de

© 2020 Eaton
All Rights Reserved
Printed in Germany
Publication No. IL451049/ML
Order No. 30008001427(J)
May 2020

Eaton is a registered trademark.

All trademarks are property
of their respective owners.