

## MRSS/W, MRSS/B

- Reedkontakt, VdS C
- Magnet Reed Contact
- Élément à lame souple
- Interruptor reed
- Contatto reed
- Reedcontact
- Zestyk kontaktronowy
- Геркон коричневого
- 簧片开关棕色

ABB i-bus®  
2CDG941121P0001 Rev. B

**ABB**

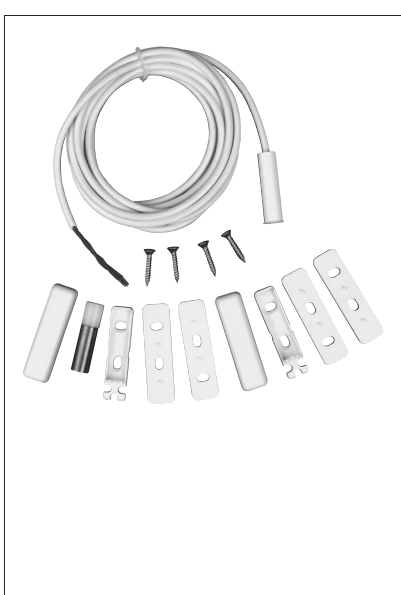

- Anwendung**
- Öffnungsüberwachung von Türen, Fenstern und Behältnissen in Einbruchmeldeanlagen
  - Einbau in/Aufbau auf Fenster- und Türrahmen aus nichtmagnetischen Materialien
  - Sabotageschutz durch Fremdfeldererkennung, D.h. keine Manipulation von außen durch Fremdmagnete möglich.
- Funktionsweise**
- Berührungslose Betätigung des Reedkontakts durch separaten Permanentmagneten
  - Montage der beiden Einheiten parallel (bei Aufbau montage) oder stirnseitig gegenüber (bei Einbohrmontage)
  - Reedkontakt öffnet bei Vergrößerung des Abstands und unterbricht die Melderguppe
- Ausführung**
- Set: 1 Magnet, 1 Reedkontakt mit 4,0 m Anschlusskabel LIYY 4 x 0,14 mm<sup>2</sup>, 2 Aufbaugehäuse, 4 Distanzplatten, 4 Befestigungsschrauben (V4A antimagnetisch)
  - Reedkontakt ist in Gehäuse eingegossen zum Schutz gegen Staub und Feuchtigkeit
  - Aufbaugehäuse zur Aufnahme des Magneten oder des Reedkontakts, ermöglicht 3 verschiedene Kabelausgänge: längs, seitlich oder für unsichtbare Verlegung durch den Boden der Platte

- Application**
- Opening monitoring of doors, windows and containers in intrusion alarm systems
  - Installation in/mounting on window and door frames made of non-magnetic materials
  - Tampering detection by external-field detection. In other words, no tampering from the outside with external magnets possible.
- Function**
- Non-contact operation of the reed contact by separate permanent magnet
  - Mounting of both units opposite one another in parallel (with surface mounting) or end to end (with drill-hole mounting)
  - Reed contact opens when the distance increases and interrupts the zone
- Configuration**
- Set: 1 magnet, 1 reed contact with 4.0 m connection cable LIYY 4 x 0.14 mm<sup>2</sup>, 2 surface-mount enclosures, 4 spacer plates, 4 fixing screws (V4A anti-magnetic)
  - Reed contact potted in enclosure to protect against dust and moisture
  - Surface-mount enclosure to accommodate the magnet or the reed contact, permits 3 different cable outlets: longitudinally, laterally or for invisible routing through the bottom of the plate

- Utilisation**
- Surveillance d'ouverture de portes, fenêtres et récipients dans des installations de notification d'intrusion
  - Intégration dans / montage sur des cadres de fenêtres et portes en matériaux non magnétiques
  - Protection contre le sabotage grâce à une détection des champs étrangers. Cela signifie qu'aucune manipulation n'est possible de l'extérieur par des champs étrangers.
- Mode de fonctionnement**
- Actionnement sans contact du contact Reed par aimants permanents séparés
  - Montage des deux unités en parallèle (en cas de montage en superposition) ou en vis-à-vis (en cas de montage en intégration)
  - Le contact Reed s'ouvre quand l'intervalle augmente et interrompt le groupe de détecteurs
- Modèle**
- Kit: 1 aimant, 1 contact Reed avec câble de branchement de 4,0 m LIYY 4 x 0,14 mm<sup>2</sup>, 2 boîtiers pour montage en superposition, 4 plaques d'écartement, 4 vis de fixation (V4A antimagnétique)
  - Contact Reed coulé dans le boîtier pour être protégé contre la poussière et l'humidité
  - Boîtier pour montage en superposition pour loger l'aimant ou le contact Reed, permet 3 sorties de câble différentes : longitudinale, latérale ou masquée par le fond de la plaque

- Uso**
- Supervisión de apertura de puertas, ventanas y compartimentos en instalaciones de alarma antirrobo
  - Montaje en/sobre marcos de ventanas y puertas de materiales no magnéticos
  - Protección antisabotaje con detección de campos magnéticos ajenos. No es posible manipular el aparato desde el exterior con imanes ajenos.
- Funcionamiento**
- Accionamiento sin contacto del contacto Reed gracias a un imán permanente separado
  - Montaje de las dos unidades en paralelo (en montaje sobre superficie) u opuestas en la parte frontal (en montaje embudido)
  - El contacto Reed se abre cuando la distancia aumenta e interrumpe el grupo de detectores
- Ejecución**
- Juego: 1 imán, 1 contacto Reed con cable de conexión LIYY 4 x 0,14 mm<sup>2</sup> de 4,0 m, 2 carcassas para montaje sobre superficie, 4 placas distanciadoras, 4 tornillos de fijación (V4A antimagnéticos)
  - El contacto Reed está montado dentro de la carcassa para protegerlo contra el polvo y la humedad
  - La carcassa para montaje sobre superficie en la que se aloja el imán o el contacto Reed permite realizar 3 salidas de cable distintas: longitudinal o lateralmente, o para el tendido oculto a través del fondo de la placa

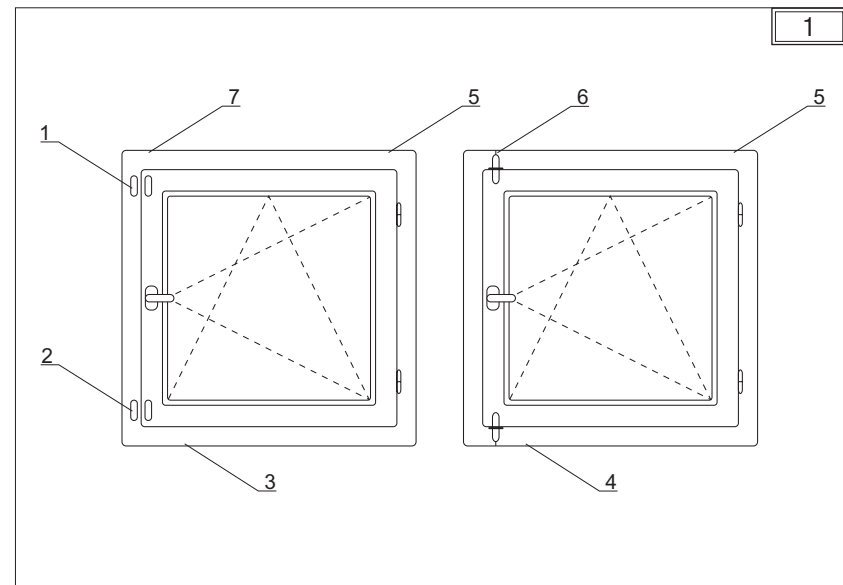

- 1**
- Montage Beispiel**
- 1 Überwachung auf Öffnen und Kippen (VdS)
  - 2 Überwachung nur auf Öffnen
  - 3 Magnet im Gehäuse auf Fensterflügel
  - 4 Rundmagnet im Fensterflügel eingebort
  - 5 Drehklappfenster
  - 6 Einbohrmontage
  - 7 Aufbau montage
- Montage**
- Montage grundsätzlich innerhalb des Sicherungsbereichs
  - Aufbau montage:
  - Reedkontakt mit dem Gehäuse auf den feststehenden Teil des Fensters bzw. der Tür schrauben
- Aufbauvarianten für die Magnetschalter in paralleler Montage mit Hilfe der mitgelieferten Aufbaugehäuse möglich:
- Aufbaugehäuseunterteile mit nichtmagnetischen Senkblechschrauben (HC 2,9 x 16 D 7982-A2) auf nichtmagnetischer Unterlage befestigen
  - Magnetschalter und Magnet (mit Kunststoffteil) in Aufbaugehäuseunterteil einsetzen
- Bei der Montage des MRSS muss die Justiermarke der Magnetschalterhülse zum Magnet zeigen (Aufbauvariante).

- 1**
- Mounting example**
- 1 Monitoring for opening and tilting (VdS)
  - 2 Monitoring only for opening
  - 3 Magnet in enclosure on window sash
  - 4 Round magnet drill-hole mounted in window sash
  - 5 Tilt/turn window
  - 6 Drill-hole mounting
  - 7 Surface mounting
- Mounting**
- Always mount inside the security area
  - Surface mounting:
  - Screw reed contact with enclosure onto the fixed part of the window or door
- Surface-mount variants for magnetic switches in parallel mounting possible with the aid of the supplied surface-mount enclosures:
- Fasten surface-mount enclosure lower sections on a non-magnetic surface using non-magnetic recessed head sheet metal screws (HC 2.9 x 16 D 7982-A2)
  - Insert magnetic switch and magnet (with plastic part) in surface-mount enclosure lower section
- When the MRSS is mounted, the adjusting mark of the magnetic switch sleeve must face the magnet (surface-mount variant).

- 1**
- Exemple de montage**
- 1 Surveillance de l'ouverture ou du basculement (VdS)
  - 2 Surveillance de l'ouverture seule
  - 3 Aimant dans boîtier sur battant de fenêtre
  - 4 Contact Reed dans boîtier sur cadre de fenêtre
  - 5 Contact Reed dans boîtier sur cadre de fenêtre
  - 6 Contact Reed intégré dans battant de fenêtre
  - 7 Contact Reed intégré dans boîtier sur cadre de fenêtre
- Montage**
- Montage fondamentalement dans la zone de sûreté
  - Montage en superposition :
  - Visser le contact Reed avec le boîtier sur la partie fixe de la fenêtre ou de la porte
- Variante de superposition pour les commutateurs magnétiques possible en montage parallèle à l'aide des boîtiers de superposition fournis :
- Fixer la partie inférieure du boîtier de superposition avec des vis à tête conique, non magnétiques, (HC 2,9 x 16 D 7982-A2) sur une base non magnétique
  - Insérer le commutateur magnétique et l'aimant (avec partie plastique) dans la partie inférieure du boîtier de superposition
- Lors du montage du MRSS, la marque d'ajustement des douilles de commutateurs magnétiques doit être dirigée vers l'aimant (variante de montage).

- 1**
- Ejemplo de montaje**
- 1 Supervisión de apertura e inclinación (VdS)
  - 2 Supervisión solo de apertura
  - 3 Imán en la carcassa sobre la hoja de la ventana
  - 4 Contacto Reed en la carcassa sobre el marco de la ventana
  - 5 Contacto Reed en la carcassa sobre el marco de la ventana
  - 6 Contacto Reed embudido en la carcassa sobre el marco de la ventana
  - 7 Montaje sobre superficie
- Montaje**
- El montaje solo debe efectuarse dentro de la zona de seguridad
  - Montaje sobre superficie:
  - Atornillar el contacto Reed con la carcassa sobre la parte fija de la ventana o de la puerta
- Es posible efectuar variantes de montaje sobre superficie del interruptor magnético en montaje paralelo con ayuda de la carcassa para montaje sobre superficie suministrada:
- Fije el fondo de la carcassa para montaje sobre superficie con tornillos avellanados para chapa no magnéticos (HC 2,9 x 16 D 7982-A2) sobre una base no magnética
  - Coloque el interruptor magnético y el imán (con la pieza de plástico) en el fondo de la carcassa para montaje sobre superficie
- Para montar el MRSS, la marca de ajuste del mango del interruptor magnético debe apuntar hacia el imán (variante de montaje sobre superficie).

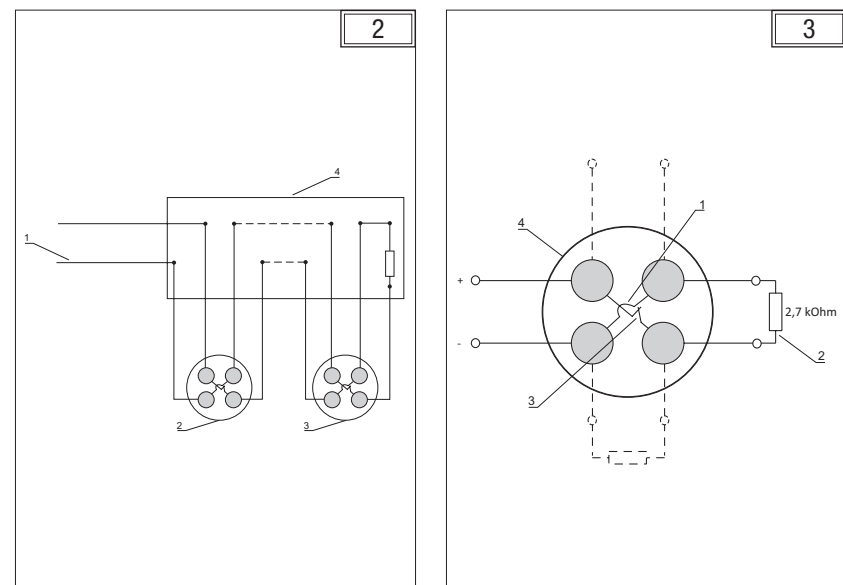

- 2**
- Die vorgeschriebenen Einbaudistanzen müssen eingehalten werden, ansonsten spricht die Fremdfeldüberwachung an.
  - Aufbaugehäuseoberseite auf Unterteile aufsetzen und einrasten lassen.
- Einbohrmontage:
- Reedkontakt in den Rahmen, Magnet in den Flügel einbohren
  - Bei Einbau in ferromagnetische Materialien den separat zu bestellenden Einbaufansch EG2 verwenden
  - Reedkontakt bzw. Magnet vor dem Einführen mit Cyanoacrylat-Sekundenkleber mit den Flanschen verkleben
  - Nach Einföhrung die festgeklebten Flansche mit V4A Befestigungsschrauben arretieren
- Bei Einbohrmontage müssen Reedkontakt und Magnet senkrecht übereinander stehen.
- Bei Aufbau montage auf ferromagnetische Materialien müssen die mitgelieferten Schrauben und Distanzplatten verwendet werden.
- Montage und Einsatz des Magnetschalters erfolgt gemäß VdS-Richtlinie 2311.
- Der Biegeradius des Anschlusskabels darf 3 mm nicht unterschreiten.

- 2**
- The prescribed installation distances must be met, otherwise external-field monitoring will respond.
  - Place surface-mount enclosure upper sections on lower sections and snap into place.
- Drill-hole mounting
- Drill-hole mount reed contact in the frame and magnet in the sash
  - When installing in ferromagnetic materials, use the separately available installation flange EG2
  - Bond reed contact or magnet to the flanges using cyanoacrylate adhesive before insertion.
  - After insertion, lock the bonded flanges with V4A fixing screws
- For drill-hole mounting, the reed contact and magnet must be positioned vertically one above the other
- For surface mounting on ferromagnetic materials, the supplied screws and spacer plates must be used.
- The magnetic switch is mounted and used compliant to VdS guideline 2311.
- The connection cable bending radius must not be less than 3 mm.

- 2**
- Les distances de montage prescrites doivent être respectées, sans quoi la surveillance de champ étranger s'enclenche.
  - Mettre en place la partie supérieure du boîtier de superposition sur la partie inférieure et l'encliqueter.
- Montage en intégration :
- Intégrer le contact Reed dans le cadre, l'aimant dans le battant
  - En cas d'intégration à des matériaux ferromagnétiques, utiliser la bride d'intégration EG2 à commander séparément
  - Avant insertion, collez le contact Reed ou l'aimant aux brides, avec de la colle cyanoacrylate instantanée
  - Après insertion, bloquer les brides collées avec les vis de fixation V4A
- En cas de montage en insertion, le contact Reed et l'aimant doivent être perpendiculaires l'un à l'autre.
- En cas de montage en superposition sur des matériaux ferromagnétiques, il convient d'utiliser les vis et plaques d'écartement fournies.
- Montage et utilisation du commutateur magnétique conformément à la Directive VdS 2311.
- Le rayon de courbure du câble de raccordement ne doit pas être inférieur à 3 mm.

- 2**
- Las distancias de montaje establecidas deben observarse, de lo contrario, se activa la supervisión de campos ajenos.
  - Coloque la parte superior y el fondo de la carcassa para montaje sobre superficie y enclácala.
- Montaje embudido
- Taladrar el marco para embutir el contacto Reed en él, y taladre la hoja de la ventana para embutir el imán en ella
  - Si el montaje se efectúa en materiales ferromagnéticos, utilice la brida de montaje suministrada por separado EG2
  - Antes de introducirlos, pegue el contacto Reed o el imán a las bridas con pegamento rápido de cianoacrilato
  - Tras introducir, fije la brida pegada con tornillos de fijación V4A
- En el montaje embudido, el contacto Reed y el imán deben estar uno encima del otro en vertical.
- En el montaje sobre superficie de materiales ferromagnéticos, deben utilizarse los tornillos y las placas distanciadoras suministradas.
- El montaje y la utilización del interruptor magnético es conforme a la norma VdS 2311.
- El radio de curvatura del cable de conexión no debe ser inferior a 3 mm.

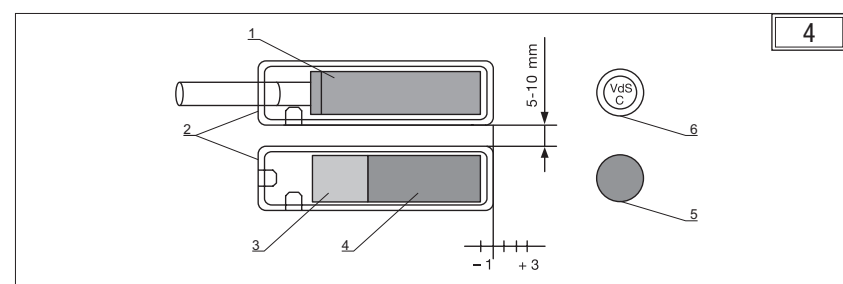

- 2**
- Anschluss Melderguppe**
- 1 Zur Melderguppe
  - 2 erster Reedkontakt
  - 3 letzter Reedkontakt
  - 4 Verteiler
- max. 20 Kontakte
- 3**
- Kabelquerschnitt**
- 1 Brücke
  - 2 Abschlusswiderstand
  - 3 Öfnerkontakt
  - 4 Kabelquerschnitt
- Alternative Anschlussmöglichkeit

- 2**
- Zone connection**
- 1 To zone
  - 2 First reed contact
  - 3 Last reed contact
  - 4 Connection unit
- Max. 20 contacts
- 3**
- Cable cross section**
- 1 Bridge
  - 2 Termination resistor
  - 3 NC contact
  - 4 Cable cross section
- Alternative connection option

- 2**
- Raccordement groupe de détecteurs**
- 1 Vers groupe de détecteurs
  - 2 Premier contact Reed
  - 3 Dernier contact Reed
  - 4 Distributeur
- Max. 20 contacts
- 3**
- Section de câble**
- 1 Pont
  - 2 Résistance de terminaison
  - 3 Contact à ouverture
  - 4 Section de câble
- Possibilité de raccordement alternative

- 2**
- Conexión del grupo de detectores**
- 1 Al grupo de detectores
  - 2 Primer contacto Reed
  - 3 Último contacto Reed
  - 4 Distribuidor
- Máx. 20 contactos
- 3**
- Sección de cable**
- 1 Puente
  - 2 Resistencia terminal
  - 3 Contacto normal-cerrado
  - 4 Sección de cable
- Opción de conexión alternativa

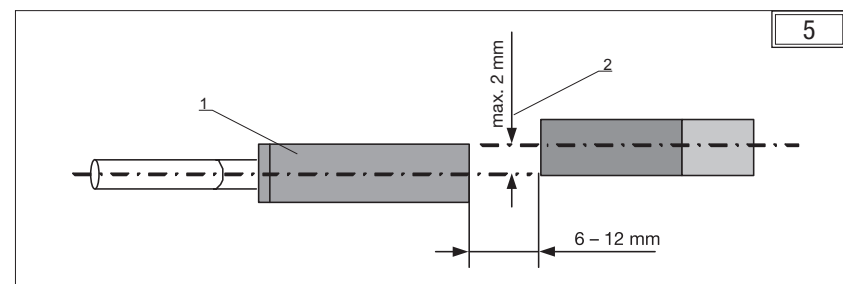

- 4**
- Aufbau**
- 1 Reedkontakt MRSS
  - 2 Aufbaugehäuse
  - 3 Kunststoffteil
  - 4 Magnet Ø 8 mm x 20 mm
  - 5 Magnet
  - 6 Kontakt
- Achtung: Justiermarke muss zum Magnet zeigen
- Die vorgeschriebenen Einbaudistanzen müssen eingehalten werden, ansonsten spricht die Fremdfeldüberwachung an.

- 4**
- Structure**
- 1 Reed contact MRSS
  - 2 Surface-mount enclosure
  - 3 Plastic part
  - 4 Magnet Ø 8 mm x 20 mm
  - 5 Magnet
  - 6 Contact
- Important: Adjusting mark must face the magnet
- The prescribed installation distances must be met, otherwise external-field monitoring will respond.

- 4**
- Montage en superposition**
- 1 Contact Reed MRSS
  - 2 Boîtier de superposition
  - 3 Partie en plastique
  - 4 Aimant Ø 8 mm x 20 mm
  - 5 Aimant
  - 6 Contact
- Attention : la marque de réglage doit pointer vers l'aimant
- Les distances de montage prescrites doivent être respectées, sans quoi la surveillance de champ étranger s'enclenche.

- 4**
- Estructura**
- 1 Contacto Reed MRSS
  - 2 Carcasa para montaje sobre superficie
  - 3 Pieza de plástico
  - 4 Imán Ø 8 mm x 20 mm
  - 5 Imán
  - 6 Contacto
- Atención: la marca de ajuste debe apuntar hacia el imán
- Las distancias de montaje establecidas deben observarse, de lo contrario, se activa la supervisión de campos ajenos.

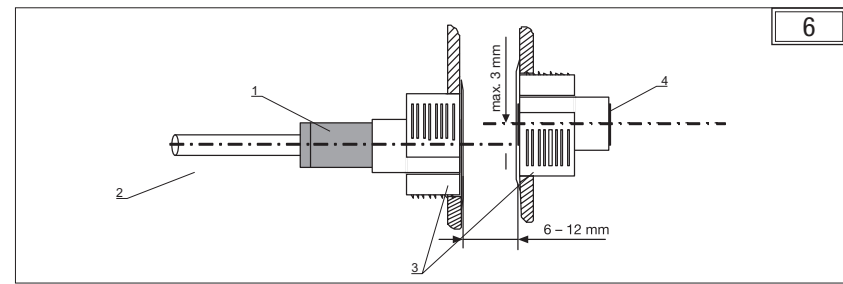

- 5**
- Einbau**
- 1 Reedkontakt MRSS Ø 8 mm x 20 mm
  - 2 Magnet Ø 8 mm x 20 mm
- Die vorgeschriebenen Einbaudistanzen müssen eingehalten werden, ansonsten spricht die Fremdfeldüberwachung an.
- 6**
- Einbau in ferromagnetische Materialien (mit Flansch EG2 Zubehör)**
- 1 Reedkontakt MRSS Ø 8 mm x 20 mm
  - 2 Bohrung für EG2 Flansch: 19 mm
  - 3 Flansch EG2
  - 4 Magnet Ø 8 mm x 16 mm

- 5**
- Installation**
- 1 Reed contact MRSS Ø 8 mm x 20 mm
  - 2 Magnet Ø 8 mm x 20 mm
- The prescribed installation distances must be met, otherwise external-field monitoring will respond.
- 6**
- Installation in ferromagnetic materials (with flange EG2 accessory)**
- 1 Reed contact MRSS Ø 8 mm x 20 mm
  - 2 Hole for EG2 flange: 19 mm
  - 3 Flange EG2
  - 4 Magnet Ø 8 mm x 16 mm

- 5**
- Montage en intégration**
- 1 Contact Reed MRSS Ø 8 mm x 20 mm
  - 2 Aimant Ø 8 mm x 20 mm
- Les distances de montage prescrites doivent être respectées, sans quoi la surveillance de champ étranger s'enclenche.
- 6**
- Intégration à des matériaux ferromagnétiques (avec bride EG2, accessoire EG2)**
- 1 Contact Reed MRSS Ø 8 mm x 20 mm
  - 2 Perçage pour bride EG2 : 19 mm
  - 3 Bride EG2
  - 4 Aimant Ø 8 mm x 16 mm

- 5**
- Montaje**
- 1 Contacto Reed MRSS Ø 8 mm x 20 mm
  - 2 Imán Ø 8 mm x 20 mm
- Las distancias de montaje establecidas deben observarse, de lo contrario, se activa la supervisión de campos ajenos.
- 6**
- Montaje en materiales ferromagnéticos (con brida EG2, accesorio)**
- 1 Contacto Reed MRSS Ø 8 mm x 20 mm
  - 2 Taladro para brida EG2: 19 mm
  - 3 Brida EG2
  - 4 Imán Ø 8 mm x 16 mm

Technical data (excerpt)			
Alarm Contact Type	NC, max. 33 V DC, 100 mA, 5 VA	Housing	Polyamid
Tamper Contact Type	NC, max. 33 V DC, 100 mA, 5 VA	Size	12 x 12 x 43 mm
Switch distance	Max. 15 mm	Magnet	ALNICO
Colour	white, brown	Cable	4 m; 4 x 0.14 mm <sup>2</sup>
Environment class EN 50130-5	III	VdS-Nr.	G191100
Temp. Range	-20 ... +75 °C	Standard	EN 50131 Grade 2
Degree of Protection	IP68	CE	
Weight	60 g		

**Hinweise zum Umwelt- und Datenschutz**

Endnutzer sind verpflichtet, Elektro- und Elektronik-Altgeräte nicht im Hausmüll, sondern getrennt vom unsortierten Siedlungsabfall zu entsorgen. Das regelmäßig abgebildete Symbol einer durchgestrichenen Mülltonne weist auf diese Verpflichtung hin. Zur Rückgabe stehen in Ihrer Nähe kostenfreie Sammelstellen sowie ggf. weitere Annahmestellen für die Wiederverwendung der Geräte zur Verfügung.

Vertreiber von Elektro- und Elektronikgeräten sowie Vertreiber von Lebensmitteln sind unter den in § 17 Abs. 1 und Abs. 2 ElektroG genannten Voraussetzungen verpflichtet, unentgeltlich Altgeräte zurückzunehmen.

Sollte das Gerät personenbezogene Daten enthalten, ist der Endnutzer vor der Abgabe selbst für deren Löschung verantwortlich.

Endnutzer sind verpflichtet, Altbatterien und Akkumulatoren, die nicht vom Altgerät umschlossen sind, sowie Lampen, die zerstörungsfrei aus dem Altgerät entnommen werden können, vor der Abgabe vom Altgerät zerstörungsfrei zu trennen und sie einer separaten Sammlung zuzuföhren. Dies gilt nicht, wenn Altgeräte zur Wiederverwendung abgegeben werden.

- Wichtige Hinweise**
- Montage und Inbetriebnahme dürfen nur von Elektrofachkräften ausgeführt werden. Bei der Planung und Errichtung von elektrischen Anlagen sowie von sicherheitstechnischen Anlagen für Einbruch- und Branderkennung sind die einschlägigen Normen, Richtlinien, Vorschriften und Bestimmungen des jeweiligen Landes zu beachten.
- Gerät bei Transport, Lagerung und im Betrieb vor Feuchtigkeit, Schmutz und Beschädigung schützen.
  - Gerät nur innerhalb der spezifizierten technischen Daten betreiben!
- Reinigen**
- Verschmutzte Geräte können mit einem trockenen oder leicht mit Seifenlauge angefeuchteten Tuch gereinigt werden. Auf keinen Fall dürfen ätzende Mittel oder Lösungsmittel verwendet werden.
- Wartung**
- Bei Schäden, z.B. durch Transport und/oder Lagerung, dürfen keine Reparaturen vorgenommen werden.

- Important notes**
- The installation and commissioning may only be carried out by electrical specialists. The appropriate norms, guidelines, regulations and specifications for your country should be observed when planning and setting up electrical installations and security systems for intrusion and fire detection.
- The device should be protected from damp, dirt and damage during transport, storage and operation.
  - The device should not be operated outside the specified technical data.
- Cleaning**
- If devices become dirty, they can be cleaned using a dry cloth or a cloth dampened with a soapy solution. Corrosive agents or solutions should never be used.
- Maintenance**
- No repairs should be carried out by unauthorized personnel if damage occurs, e.g. during transport and/or storage.

- Remarques importantes**
- Le montage et les paramétrages ne doivent être effectués que par des électriciens qualifiés. Lors de la programmation et de la construction d'installations électriques, d'installations relatives à la sécurité, d'intrusion et protection incendie, les normes, directives, réglementations et dispositions pertinentes en vigueur dans le pays concerné doivent être respectées.
- Protéger l'appareil contre la poussière, l'humidité et les détériorations pendant le transport, le stockage et en cours de fonctionnement !
  - N'utiliser l'appareil que dans le cadre des données techniques spécifiées !
- Nettoyage**
- Les appareils souillés peuvent être nettoyés avec un chiffon sec ou un chiffon légèrement humide et imprégné de savon. L'usage d'agents caustiques ou de solvants est absolument proscrit.
- Entretien**
- En cas de dommages provoqués par exemple pendant le transport ou le stockage, aucune réparation ne doit être effectuée.

- Notas importantes**
- El montaje y la puesta en marcha solo deben ser efectuados por electricistas. Para planificar y montar instalaciones eléctricas, así como instalaciones técnicas de seguridad para la detección de robo e incendio, debe observarse las normas, directivas, reglamentos y disposiciones del país correspondiente.
- El aparato debe protegerse contra la humedad, la suciedad y los daños durante el servicio, el transporte y el almacenamiento.
  - El aparato debe funcionar solo respetando los datos técnicos especificados.
- Limpieza**
- Los aparatos sucios pueden limpiarse con un paño seco o con un paño humedecido en agua con jabón. Está prohibido utilizar productos cáusticos o disolventes.
- Mantenimiento**
- En caso de daños sufridos, p. ej., durante el transporte y/o almacenamiento, no está permitida su reparación.

**ABB**

ABB STOTZ-KONTAKT GmbH  
Eppelheimer Straße 82,  
69123 Heidelberg, Germany  
☎ +49 (0) 6221 701 607  
✉ +49 (0) 6221 701 724  
www.abb.de/knx  
www.abb.com/knx  
E-Mail: knx.marketing@de.abb.com

IT
----

## Applicazione

- Monitoraggio dell'apertura di porte, finestre e contenitori in sistemi di allarme antintrusione
- Installazione in/realizzazione su telaio delle finestre e porte in materiali non magnetici
- Protezione contro la manomissione mediante la funzione di riconoscimento di campo esterno. Ciò nessuna manipolazione possibile dall'esterna con magneti esterni.

## Modalità di funzionamento

- Azionamento senza contatto fisico del contatto reed attraverso magneti permanenti separati
- Installazione di due unità in parallelo (in caso di montaggio sovrapposto) o su facce opposte (in caso di montaggio ad un solo foro)
- Il contatto reed si apre quando si aumenta la distanza e interrompe il gruppo di rivelatori

## Attuazione

- Set: 1 magnete, 1 contatto reed con cavo di connessione di 4,0 m LIYY 4 x 0,14 mm², 2 alloggiamenti, 4 piastre distanziali, 4 viti di fissaggio (V4A antimagetiche)
- Il contatto reed è integrato nell'alloggiamento per proteggerlo da polvere e umidità
- Alloggiamento per l'inserimento del magnete o del contatto reed, permette 3 uscite di cavo differenti: per lungo, lateralmente o per una posa invisibile attraverso il fondo della piastra

1
<b>Esempio di montaggio</b>
1 Monitoraggio dell'apertura e del ribaltamento (VdS)
2 Monitoraggio solo dell'apertura
3 Magnete nell'alloggiamento sul battente della finestra <p>Contatto reed nell'alloggiamento sul telaio della finestra</p>
4 Magnete rotondo forato nel battente della finestra <p>Contatto reed nell'alloggiamento forato sul telaio della finestra</p>
5 Finestra rotante e a ribaltamento
6 Montaggio ad un solo foro
7 Montaggio sovrapposto

## Montaggio

- Il montaggio deve essere effettuato fondamentalmente all'interno della zona di sicurezza

Montaggio sovrapposto:

- Avvitare il contatto reed con l'alloggiamento sulla parte fissa della finestra o della porta

Varianti di realizzazione per l'interruttore magnetico con montaggio in parallelo utilizzando l'alloggiamento fornito in dotazione:

- Fissare la parte inferiore dell'alloggiamento sulle viti a testa svassata per lamiera\*\*\* non magnetiche (HC 2,9 x 16 D 7982-A2) su una base non magnetica
- Inserire l'interruttore magnetico e il magnete (con parte in plastica) nella parte inferiore dell'alloggiamento

<div><span><span> </span></span></div> <div><div><span><span></span></span></div></div>	Durante il montaggio del MRSS***, la marcatura di regolazione della guaina dell'interruttore magnetico deve essere rivolta verso il magnete (variante di realizzazione).	<div><span><span> </span></span></div>
---	--	--

- Le distanze di installazione predefinite devono essere rispettate, altrimenti il monitoraggio del campo esterno si attiva.
- Posizionare e far scattare le parti superiori dell'alloggiamento sulle parti inferiori.

Montaggio ad un solo foro:

- Forare il contatto reed nella cornice, e il magnete nel battente
- Per l'installazione in materiali ferromagnetici, utilizzare la flangia di installazione EG2 da ordinare separatamente
- Prima dell'inserimento, incollare il contatto reed e/o il magnete alle flange con colla cianocrillica
- Dopo l'inserimento, bloccare le flange incollate con le viti di fissaggio V4A

<div><span><span> </span></span></div> <div><div><span><span></span></span></div></div>	Nel montaggio ad un solo foro il contatto reed e il magnete devono essere disposti verticalmente l'uno sopra l'altro. Per il montaggio sovrapposto su materiali ferromagnetici, devono essere utilizzati le viti e piastre distanziali fornite.	<div><span><span> </span></span></div>
---	---	--

<div><span><span> </span></span></div> <div><div><span><span></span></span></div></div>	Il montaggio e l'inserimento dell'interruttore magnetico avviene secondo la direttiva VdS 2311.	<div><span><span> </span></span></div>
---	---	--

<div><span><span> </span></span></div> <div><div><span><span></span></span></div></div>	Il raggio di curvatura del cavo di connessione non può essere inferiore a 3 mm.	<div><span><span> </span></span></div>
---	---	--

2	3
<b>Collegamento del gruppo di rivelatori</b>	<b>Sezione trasversale del cavo</b>
1 al gruppo di rivelatori	1 ponte
2 primo contatto reed	2 resistenza di terminazione
3 ultimo contatto reed	3 contatto NC
4 sistema di distribuzione	4 sezione trasversale del cavo
max. 20 contatti	---- Possibilità di collegamento alternativa

L'interconnessione dei fili nel contatto garantisce sempre la possibilità di commutare due fili adiacenti verso la centrale, e gli altri due verso i rivelatori più vicini o la resistenza di terminazione. Una misurazione dei fili non è necessaria.

## 4

### Struttura

- Contatto reed MRSS
- Alloggiamento
- Parte di plastica
- Magnete Ø 8 mm x 20 mm
- Magnete
- Contatti

Attenzione: la marcatura di regolazione deve essere rivolta verso il magnete
Le distanze di installazione predefinite devono essere rispettate, altrimenti il monitoraggio del campo esterno si attiva.

## 5

### Installazione

- Contatto reed MRSS Ø 8 mm x 20 mm
  - Magnete Ø 8 mm x 20 mm
- Le distanze di installazione predefinite devono essere rispettate, altrimenti il monitoraggio del campo esterno si attiva.

## 6

Installazione in materiali ferromagnetici (con flangia EG2 accessori)
1 Contatto reed MRSS Ø 8 mm x 20 mm
2 Foro per flangia EG2: 19 mm
Diametro della superficie coperta: 24 mm
3 Flangia EG2
4 Magnete Ø 8 mm x 16 mm

NL
----

<b>Toepassing</b>
– Openingsbewaking van deuren, ramen en containers in inbraakmeldsystemen
– Inbouw in/opbouw op raam- en deurkozijnen van non-magnetisch materiaal
– Sabotagebescherming via detectie van externe magnetische velden. D.w.z.z. geen manipulatie van buitenaf door vreemde magneten mogelijk.

<b>Werking</b>
– Contactloze bediening van het reedcontact via aparte permanente magneet
– Montage van beide eenheden parallel aan elkaar (bij opbouwmontage) of tegenover elkaar (bij inbouwmontage)
– Reedcontact opent bij een vergroting van de afstand en onderbreekt de meldergroep

<b>Uitvoering</b>
– Set: 1 magneet, 1 reedcontact met LIYY-aansluitkabel (4,0 m) 4 x 0,14 mm², 2 opbouwbehuizingen, 4 afstandsplaten, 4 bevestigingsschroeven (V4A non-magnetisch)
– Het reedcontact is in een behuizing gegoten ter bescherming tegen stof en vocht
– Opbouwbehuizing voor de magneet of het reedcontact, 3 verschillende kabeluitgangen mogelijk: in langs- of dwarsrichting, of onzichtbaar door de bodem van de plaat

1
<b>Montagevoorbeeld</b>
1 Controle op openen en kantelen (VdS)
2 Alleen controle op openen
3 Magnēt in behuizing op raamvleugel <p>Rreedcontact in behuizing op raamkozijn</p>
4 Ronde magneet in raamvleugel ingeboord <p>Rreedcontact in behuizing op raamkozijn ingeboord</p>
5 Draaikiepraam
6 Inboormontage
7 Opbouwmontage

<b>Montage</b>
– Montage in principe binnen de veiligheidszone
Opbouwmontage:
– Reedcontact met de behuizing op het vaste deel van het raam of de deur schroeven
Opbouwvarianten voor parallel gemonteerde magneetschakelaars met behulp van de meegeleverde opbouwbehuizing mogelijk:
– De onderste delen van de opbouwbehuizing met non-magnetische platkopschroeven (HC 2,9 x 16 D 7982-A2) op een non-magnetische ondergrond bevestigen
– Magneetschakelaar en magneet (met kunststof gedeelte) in de onderkant van de opbouwbehuizing plaatsen

<div><span><span> </span></span></div> <div><div><span><span></span></span></div></div>	Bij de montage van de MRSS moet het uittijningsteken op de huls van de magneetschakelaar naar de magneet wijzen (opbouwvariant).	<div><span><span> </span></span></div>
---	--	--

- De voorgeschreven inbouwafstanden moeten aangehouden worden, anders wordt de bewaking van externe velden geactiveerd.
- De bovenste delen van de opbouwbehuizing op de onderste delen zetten en vastklikken.

<b>Inboormontage:</b>
– Reedcontact in het kozijn en de magneet in de vleugel inboren
– Bij de inbouw in ferromagnetische materialen de apart te bestellen montageflens EG2 gebruiken
– Reedcontact resp. magneet vóór de montage met secundelijm of de flenzen vastlijmen
– Na montage de vastglijmde flenzen met V4A-bevestigingsschroeven vastzetzen

<div><span><span> </span></span></div> <div><div><span><span></span></span></div></div>	Bij de inboormontage moeten het reedcontact en de magneet vóór de opbouwmontage op ferromagnetische materialen moeten de meegeleverde schroeven en afstandsplaten gebruikt worden.	<div><span><span> </span></span></div>
---	--	--

<div><span><span> </span></span></div> <div><div><span><span></span></span></div></div>	Montage en plaatsing van de magneetschakelaar vindt conform VdS-richtlijn 2311 plaats.	<div><span><span> </span></span></div>
---	--	--

<div><span><span> </span></span></div> <div><div><span><span></span></span></div></div>	De buigradius van de aansluitkabel mag niet kleiner dan 3 mm zijn.	<div><span><span> </span></span></div>
---	--	--

PL
----

<b>Zastosowanie</b>
– Monitorowanie otwierania drzwi, okien i pojemników w instalacjach antywłamaniowych
– Zabudowa w/montaż na ramach okien i drzwi wykonanych z materiałów niemagnetycznych
– Ochrona przedw sabotażowa przez wykrywanie zewnętrznego pola magnetycznego. To oznacza, że manipulacja przez obcy magnes z zewnątrz jest niemożliwa.

<b>Sposób działania</b>
– Bezstykowe uruchamianie kontaktronu przez oddzielny magnes trwały
– Montaż obu jednostek równolegle (montaż powierzchniowy) lub czołowo naprzeciwko siebie (montaż wkręcany)
– Kontaktron otwiera się w momencie zwiększenia odstępów i przerywa grupę czujek

<b>Wykonanie</b>
– Zestaw: 1 magnes, 1 kontaktron z kablem przyłączeniowym o długości 4,0 m LIYY 4 x 0,14 mm², 2 korpusy do montażu powierzchniowego, 4 płytki dystansujące, 4 śruby mocujące (V4A antymagnetyczne)
– Kontaktron jest zalany w korpusie zapewniającym ochronę przed pyłem i wilgocią
– Korpus do montażu powierzchniowego do mocowania magnesu lub kontaktronu jest przystosowany do 3 różnych wyjść kabli: wzdłużnych, bocznych lub ułożenie niewidoczne w dnie płyty

1
<b>Przykładowy montaż</b>
1 Monitorowanie otwierania i uchylania (VdS)
2 Monitorowanie tylko otwierania
3 Magnes w korpusie na skrzydle okiennym <p>Kontaktron w korpusie na ramie okiennej</p>
4 Magnes okrągły wkręcany w skrzydło okienne <p>Kontaktron w korpusie wkręcany w ramę okienną</p>
5 Okna obrotowo-uchylne
6 Montaż wkręcany
7 Montaż powierzchniowy

<b>Montaż</b>
– Montaż zasadniczo w ramach zakresu bezpieczeństwa
Montaż powierzchniowy:
– Przykręcić kontaktron z korpusem do ustalonej części okna lub drzwi
Mżliwe warianty montażu powierzchniowego przelączników magnetycznych w montażu równoległym przy użyciu dostarczonej obudowy do montażu powierzchniowego:
– Przy mocować dolne części obudowy do montażu powierzchniowego przy użyciu niemagnetycznych białszanych wkrętów z brem stożkowym płaskim (HC 2,9 x 16 D 7982-A2) do niemagnetycznej podkładki.
– Włożyć przelącznik magnetyczny i magnes (razem z częścią z tworzywa sztucznego) w dolną część obudowy do montażu powierzchniowego.

<div><span><span> </span></span></div> <div><div><span><span></span></span></div></div>	Podczas montażu MRSS znacznik justujący ostlonki przelącznika magnetycznego musi być ustawiony w kierunku magnesu (wariant do montażu powierzchniowego).	<div><span><span> </span></span></div>
---	--	--

- Przestrzegać zalecanych odstępów montażowych, w przeciwnym razie włączy się kontrola zewnętrznego pola magnetycznego.
- Zaliżyć dolne części obudowy do montażu powierzchniowego na dolne części i zatlaszać.

<b>Montaż wkręcany:</b>
– Wkręcić kontaktron w ramę, a magnes w skrzydło
– Podczas montażu w materiałach ferromagnetycznych użyć kołnierza montażowego EG2, który należy zamontować osobno
– Przed włożeniem kontaktron lub magnes przykleić do kołnierzy szybkoschnącym klejem cyjanowo-akrylowym
– Po wprowadzeniu zablokować przyklejone na stałe kołnierze przy użyciu śrub mocujących V4A

<div><span><span> </span></span></div> <div><div><span><span></span></span></div></div>	Przy montażu wkręcany kontaktron i magnes muszą być ustawione pionowo jeden nad drugim	<div><span><span> </span></span></div>
---	--	--

Przy montażu powierzchniowym na materiałach ferromagnetycznych należy użyć dostarczonych śrub i płytek dystansujących

<div><span><span> </span></span></div> <div><div><span><span></span></span></div></div>	Montaż i zastosowanie przelącznika magnetycznego muszą spełniać wymogi dyrektywy VdS 2311.	<div><span><span> </span></span></div>
---	--	--

<div><span><span> </span></span></div> <div><div><span><span></span></span></div></div>	Promień gięcia kabla przyłączeniowego nie może być mniejszy niż 3 mm.	<div><span><span> </span></span></div>
---	---	--

2	3
<b>Podłączenie grupy czujek</b>	<b>Przekrój kabli</b>
1 Do grupy czujek	1 Mostek
2 Pierwszy kontaktron	2 Terminator
3 Ostatni kontaktron	3 Zestyk rozwierny
4 Rozdzielacz	4 Przekrój kabli
Maks. 20 styków	---- Alternatywne możliwości podłączenia

Ułożenie żył w styku gwarantuje, że 2 znajdujące się obok siebie żyły mogą być podłączone do centrali, a dwie kolejne do następnej czujki lub opornika przyłączeniowego. Mierzenie średnicy żył nie jest wymagane.

## 4

<b>Montaż powierzchniowy</b>
1 Kontaktron MRSS
2 Obudowa do montażu powierzchniowego
3 Część z tworzywa sztucznego
4 Magnes Ø 8 mm x 20 mm
5 Magnes
6 Styk

Uwaga: znacznik justujący musi wskazywać magnes
Przestrzegać zalecanych odstępów montażowych, w przeciwnym razie włączy się kontrola zewnętrznego pola magnetycznego.

## 5

<b>Zabudowa</b>
1 Kontaktron MRSS Ø 8 mm x 20 mm
2 Magnes Ø 8 mm x 20 mm
Przestrzegać zalecanych odstępów montażowych, w przeciwnym razie włączy się kontrola zewnętrznego pola magnetycznego.

## 6

<b>Zabudowa w materiałach ferromagnetycznych (z kołnierzem EG2 z zestawu akcesoriów)</b>
1 Kontaktron MRSS Ø 8 mm x 20 mm
2 Otwór na kołnierz EG2: 19 mm
Średnica zakrytej powierzchni: 24 mm
3 Kołnierz EG2
4 Magnes Ø 8 mm x 16 mm

RU
----

<b>Применение</b>
– Контроль открытия дверей, окон и щелей в системах охранной сигнализации
– Встраивание/монтаж на оконных и дверных рамах из немагнитных материалов
– Защита от несанкционированного вмешательства путем распознавания внешних полей. Манипуляции извне с использованием внешних магнитов невозможны.

<b>Принцип функционирования</b>
– Бесконтактное задействование геркона удерживаем постоянным магнитом
– Монтаж обеих частей параллельно (при поверхностном монтаже) или торцами друг напротив друга (при монтаже с высверливанием)
– При увеличении расстояния геркон размыкается и прерывает цепь группы сигнализаторов

<b>Исполнение</b>
– Комплект: 1 магнит, 1 геркон с соединительным кабелем 4,0 м LIYY 4 x 0,14 мм², 2 монтажных корпуса, 4 дистанционные пластины, 4 крепежных винта (V4A немагнитные)
– Для обеспечения защиты от пыли и влаги геркон залит в корпусе
– В монтажном корпусе для магнита или геркона предусмотрены 3 кабельных вывода: продольный, боковой или через дно пластины (для скрытого монтажа)

1
<b>Пример монтажа</b>
1 Контроль открытия и откидывания (VdS)
2 Контроль только открытия
3 Магнит в корпусе на оконной ставорке <p>Геркон в корпусе на оконной раме</p>
4 Круглый магнит в канале, высверленном в оконной ставорке <p>Геркон в корпусе на оконной раме (с высверливанием)</p>
5 Поворотно-откидное окно
6 Монтаж с высверливанием
7 Поверхностный монтаж

<b>Монтаж</b>
– Монтаж только в пределах области контроля
Поверхностный монтаж:
– Корпус с герконом закрепить на неподвижной части окна или двери

Варианты параллельного монтажа магнитных переключателей с использованием прилагаемых монтажных корпусов:

- Нижние части монтажных корпусов при помощи немагнитных потайных винтов для листового металла (HC 2,9 x 16 D 7982-A2) закрепить на немагнитной поверхности
- Установить магнитный переключатель и магнит (с пластиковой частью) в нижние части корпусов

<div><span><span> </span></span></div> <div><div><span><span></span></span></div></div>	Во время монтажа MRSS юстировочная метка гильзы магнитного переключателя должна указывать к магниту (вариант поверхностного монтажа)	<div><span><span> </span></span></div>
---	--	--

- Должны соблюдаться предписанные расстояния при монтаже – в противном случае будет срабатывать контроль внешних полей.
- Верхние части монтажных корпусов установить на нижние и зафиксировать

<b>Монтаж с высверливанием:</b>
– Установить геркон и магнит в каналах, высверленных в раме и, соответственно, ставорке
– При монтаже в ферромагнитных материалах использовать заказываемый отдельно фланец EG2
– Геркон и магнит перед вводом в канал оклеить с фланцами клеем на основе цианакрилата
– После ввода в канал закрепить приклеенные фланцы крепежными винтами V4A

<div><span><span> </span></span></div> <div><div><span><span></span></span></div></div>	При скрытом монтаже геркон и магнит должны располагаться вертикально друг над другом.	<div><span><span> </span></span></div>
---	---	--

При поверхностном монтаже на ферромагнитных материалах используются входящие в комплект поставки винты и дистанционные пластины.

<div><span><span> </span></span></div> <div><div><span><span></span></span></div></div>	Монтаж и использование магнитного переключателя осуществляются согласно директиве VdS 2311.	<div><span><span> </span></span></div>
---	---	--

<div><span><span> </span></span></div> <div><div><span><span></span></span></div></div>	Радиус изгиба соединительного кабеля должен составлять не менее 3 м.	<div><span><span> </span></span></div>
---	--	--

2	3
<b>Подключение группы сигнализаторов</b>	<b>Сечение кабеля</b>
1 Группе сигнализаторов	1 Most
2 Первый геркон	2 Нагрузочный резистор
3 Последний геркон	3 Размыкающий контакт
4 Распределитель	4 Сечение кабеля
Макс. 20 контактов	---- Альтернативный вариант подключения

Соединением проводников в контакте всегда обеспечивается, что 2 расположенных друг рядом с другом проводника ведут к блоку управления, два других проводника выводятся на следующий сигнализатор или на нагрузочный резистор. "Прозвонивание" жил не требуется.

## 4

<b>Поверхностный монтаж</b>
1 Геркон MRSS
2 Монтажный корпус
3 Пластиковая часть
4 Магнит Ø 8 mm x 20 mm
5 Магнит
6 Контакт

Внимание: юстировочная метка должна указывать к магниту
Должны соблюдаться предписанные расстояния при монтаже – в противном случае будет срабатывать контроль внешних полей.

## 5

<b>Встраивание</b>
1 Геркон MRSS Ø 8 mm x 20 mm
2 Монтажный корпус
Должны соблюдаться предписанные расстояния при монтаже – в противном случае будет срабатывать контроль внешних полей.

6
<b>Монтаж в ферромагнитных материалах (с фланцем EG2)</b>
1 Геркон MRSS Ø 8 mm x 20 mm
2 Отверстие для фланца EG2: 19 mm
Диаметр перекрытой поверхности: 24 mm
3 Фланец EG2
4 Магнит Ø 8 mm x 16 mm

CN
----

<b>应用</b>
– 对入侵警报设备中的门、窗和容器进行开启监控
– 装入/安装至由非磁性材料制成的窗和门框架中上
– 通过外来磁场识别功能防止遭到破坏。即：无法通过其它磁铁从外部改动产品。

<b>功能原理</b>
– 通过独立的永久磁铁以不接触的方式触发舌簧触点
– 平行安装两个元件（搭载安装），或将两个元件的顶端相对进行安装（打孔安装）
– 当间距增大时舌簧触点断开，从而中断警报组

<b>规格</b>
– 套件：1个磁铁，1个带4.0m长LIYY 4 x 0.14 mm²连接电缆的舌簧触点，2个安装外壳，4个间隔板，4个固定螺钉（V4A防磁）
– 舌簧触点浇筑在外壳中，防止其受到灰尘和湿气影响
– 安装外壳用于容纳磁铁或舌簧触点，可以通过纵向、侧向或穿过过的底部（看不到电缆）这3种不同的方式铺设电缆

1
<b>安装示例</b>
1 监控打开和倾斜 (VdS)
2 仅监控打开
3 磁铁位于窗扇上的外壳中 <p>舌簧触点位于窗框上的外壳中</p>
4 圆形磁铁打孔装入窗扇中 <p>舌簧触点位于窗框上的外壳中，打孔安装</p>
5 平开翻转窗
6 打孔安装
7 搭载安装

<b>安装</b>
– 原则上在全安全区内实施安装
搭载安装:
– 通过螺钉将舌簧触点连同外壳拧至窗户或门的固定部件上

在平行安装磁铁开关时，可通过产品附带的安装外壳进行搭载安装:

- 用非磁性的沉头自攻螺钉（HC 2.9 x 16 D 7982-A2）将安装外壳下体固定至非磁性的支架上
- 将磁铁开关和磁铁（连同塑料部件）装入安装外壳下体中

<div><span><span> </span></span></div> <div><div><span><span></span></span></div></div>	在安装MRSS时，磁铁开关者的校准标记必须指向磁铁（搭载安装）。	<div><span><span> </span></span></div>
---	----------------------------------	--

- 必须遵循规定的安装间距，否则将触发外来磁场监测功能。
- 将安装外壳上体置于下体之上，并使其锁紧。