

LED-Netzgerät 24 V DC, schaltbar
Artikel-Nr. 17223000

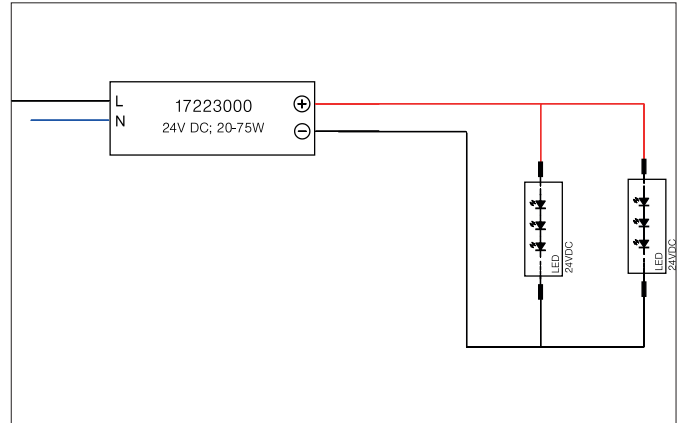

Ausschreibungstext
LED-Netzgerät 24 V DC, schaltbar, weiß, rechteckig. Material: Kunststoff, Schutzart raumseitig: nach DIN EN 60529: IP20, Schutzklasse: (EN 61140) II, Spannung: 230V AC 50Hz, Leistung: 75 W, Art der Dimmung: schaltbar.

Artikeldaten	
Artikel-Nr.	17223000
GTIN	4251433913047
Kurzbeschreibung	LED-Netzgerät 24 V DC, schaltbar
Material	Kunststoff
Farbe	weiß
Form	rechteckig
Länge	185 mm
Breite	60 mm
Aufbauhöhe	31 mm
Nettogewicht	0,304 kg
Konformität	CE



LED-Netzgerät 24 V DC, schaltbar

Artikel-Nr. 17223000

Betriebstechnik Betriebsgeräte	
AC Nennspannung min.	198 V
AC Nennspannung max.	264 V
Frequenz min.	47 Hz
Frequenz max.	63 Hz
Schutzklasse	II
Schutzart	IP20
Leistung	1 W
Leistung max.	75 W
Einschaltstrom	35 A, 250 µs
Geeignet für Notlicht	Nein
Messpunkt (tc)	85 °C
Leistungsfaktor	0,95
Ausgangsspannung max.	24,00 V
Ausgangsspannung min.	24,00 V
Ansteuerung	schaltbar
Anschlusstyp_Primary	Schraubklemme
Anschlusstyp_Sekundär	Schraubklemme
Polzahl	2
Umgebungstemperatur (ta)	-20 °C bis +50 °C
Messpunkt (tc)	max. +85 °C
Mittlere Nennlebensdauer	50000 h

Logistische Daten	
Bruttogewicht	0,322 kg
Länge Verpackung	210 mm
Breite Verpackung	65 mm
Höhe Verpackung	35 mm
Entsorgung am Ende der Lebensdauer	Das Produkt darf nicht mit dem Hausmüll entsorgt werden. Sie sind verpflichtet, solche Elektro-Altgeräte separat zu entsorgen. Informieren Sie sich bitte bei Ihrer Kommune über die Möglichkeiten der geregelten Entsorgung. Mit der getrennten Entsorgung führen Sie die Altgeräte dem Recycling oder anderen Formen der Wiederverwertung zu. Sie helfen damit zu vermeiden, dass u. U. belastende Stoffe in die Umwelt gelangen.